



Smart roller

Instrukcja obsługi



Drogi kliencie, dziękujemy za zakup.



POLSKI

www.reeffactory.com



Spis treści

I. Skład zestawu.....	3
II. Montaż urządzenia.....	4
III. Wstępna konfiguracja.....	20
IV. Konfiguracja pracy urządzenia.....	24
V. Konfiguracja nowej włókniny filtracyjnej.....	25
VI. Wymiana zużytej włókniny filtracyjnej.....	26
VII. Resetowanie urządzenia do ustawień fabrycznych.....	32
VIII. Zmiana hasła dostępu do urządzenia.....	32
IX. Aktualizacja urządzenia.....	33
X. Informacje i ostrzeżenia.....	34
XI. Warunki gwarancji.....	36
XII. Informacje techniczne.....	39
XIII. Baza wiedzy i wsparcie techniczne.....	40



WAŻNA INFORMACJA! Przed konfiguracją i korzystaniem z urządzenia należy bardzo uważnie przeczytać całą instrukcję obsługi. W treści mogą pojawić się niewielkie różnice między tym, co jest prezentowane na ekranie urządzenia a opisami w instrukcji

I. Skład zestawu

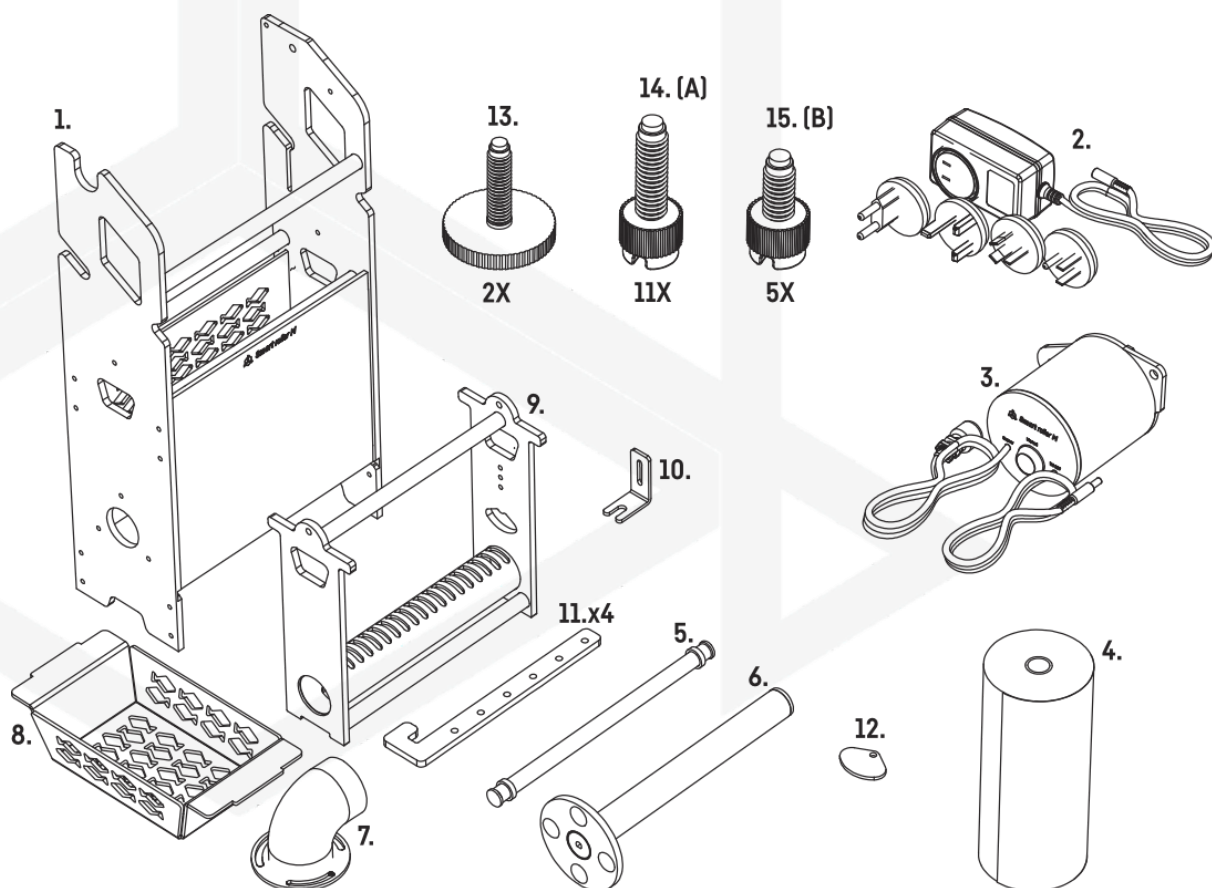

- | | |
|--------------------------------------|--------------------------------------|
| 1. obudowa Smart roller | 9. koszyk napinający włókninę |
| 2. zasilacz | 10. uchwyt na czujnik poziomu cieczy |
| 3. napęd z czujnikiem poziomu cieczy | 11. nóżki do montażu Smart roller |
| 4. włóknina | 12. klapka regulacji przepływu |
| 5. rolka na czystą włókninę | 13. śruba blokująca koszyk |
| 6. rolka nawijająca zużytą włókninę | 14. śruba typ A |
| 7. przyłącze wejścia wody | 15. śruba typ B |
| 8. koszyk na media filtracyjne | |

II. Montaż urządzenia

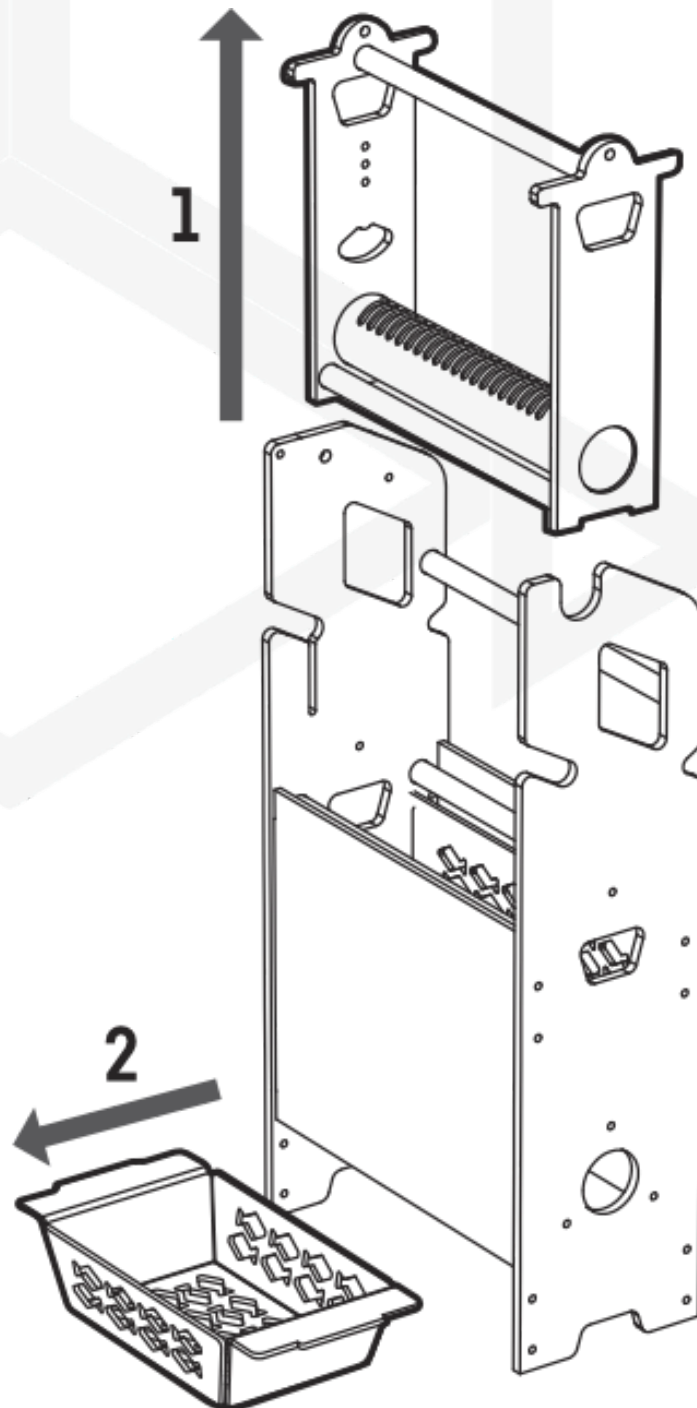

Wyciągnij koszyk napinający włókninę oraz koszyk na media filtracyjne i absorbery.

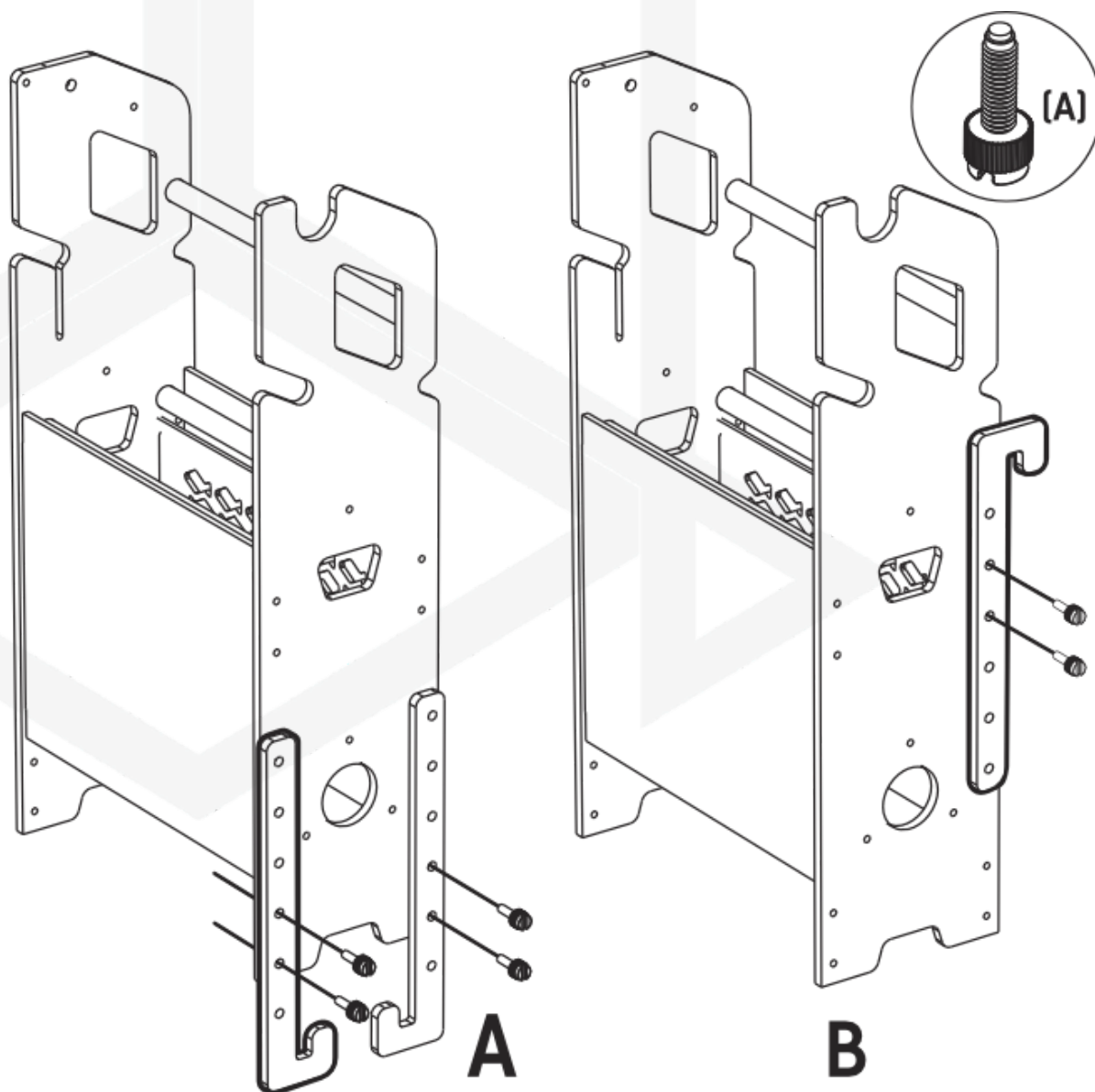

Przykręć mocowanie, używając dłuższych śrub (typ A) tak, aby urządzenie stojąc lub wisząc, znajdowało się na odpowiedniej wysokości. Linia Wody zaznaczona na urządzeniu musi znajdować się na równi lub maksymalnie 2 cm powyżej poziomu wody w zbiorniku.

Jeśli chcesz zamontować urządzenie na nóżkach, przykręć je zgodnie z rysunkiem 1. Jeżeli natomiast chcesz zawiesić urządzenie, przykręć uchwyty zgodnie z rysunkiem 2.



Do wkręcania śrub możesz użyć śrubokręta. Zwróć szczególną uwagę na siłę, z jaką wkręcane są plastikowe elementy, aby ich nie uszkodzić.

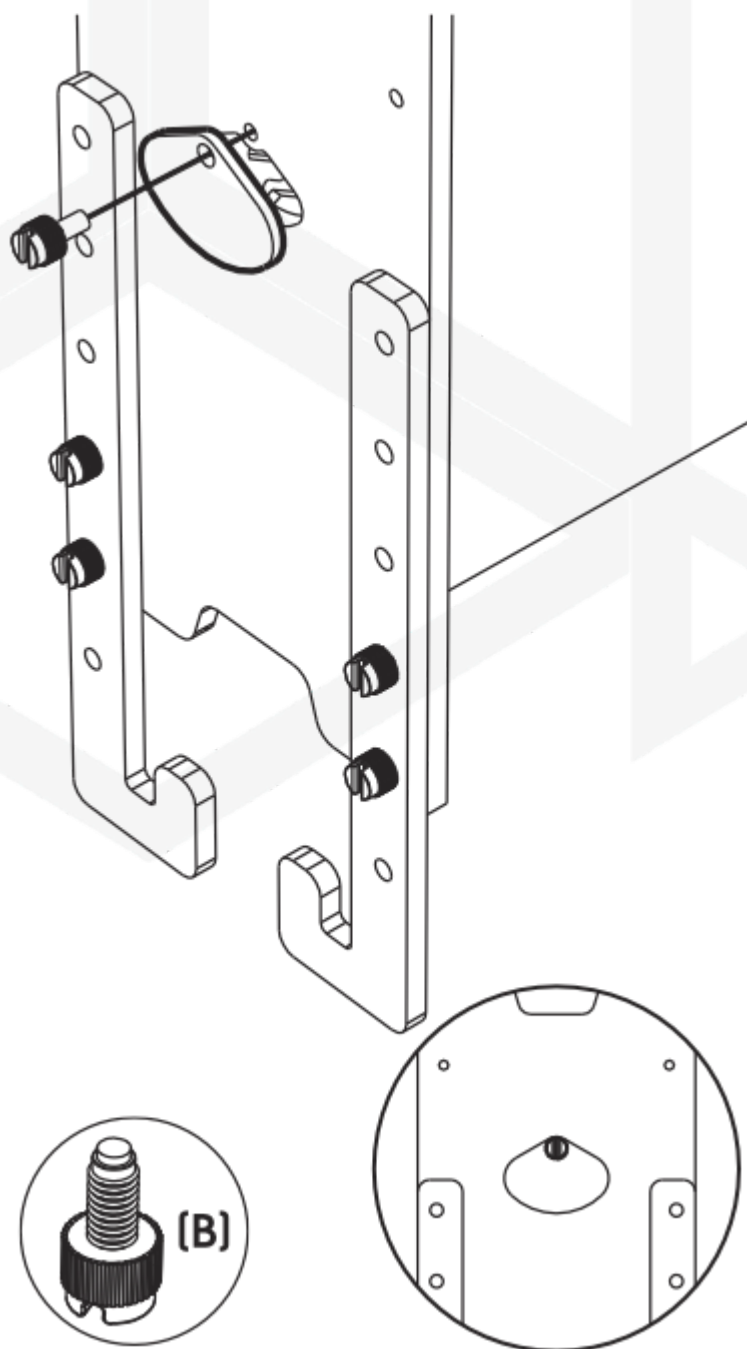

Używając krótszej śruby (typ B), przykręć pokrywę regulacji przepływu wody w pozycję zamkniętą.

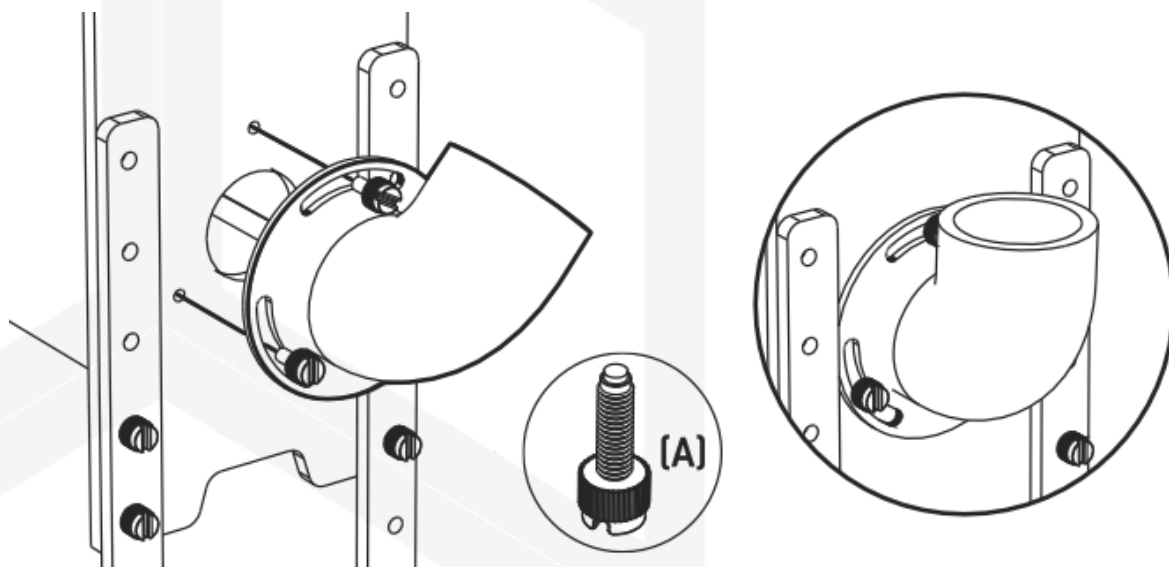

Za pomocą 3 dłuższych śrub (typ A) przykręć króciec wejścia wody.

Za pomocą krótszych śrub (typ B) przykręć napęd rolki zwijającej w dedykowane miejsce.

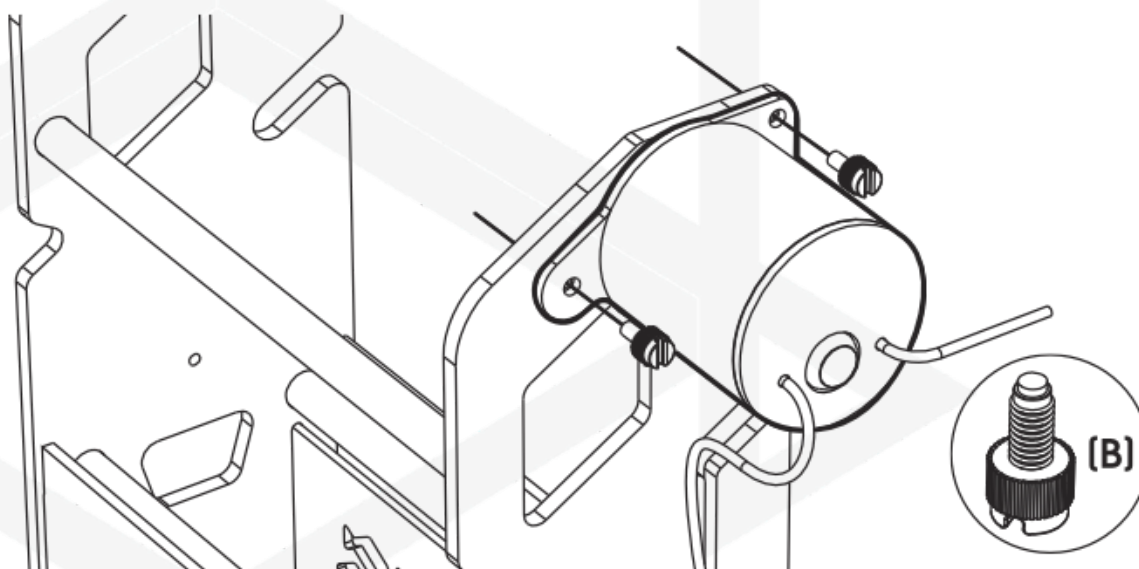

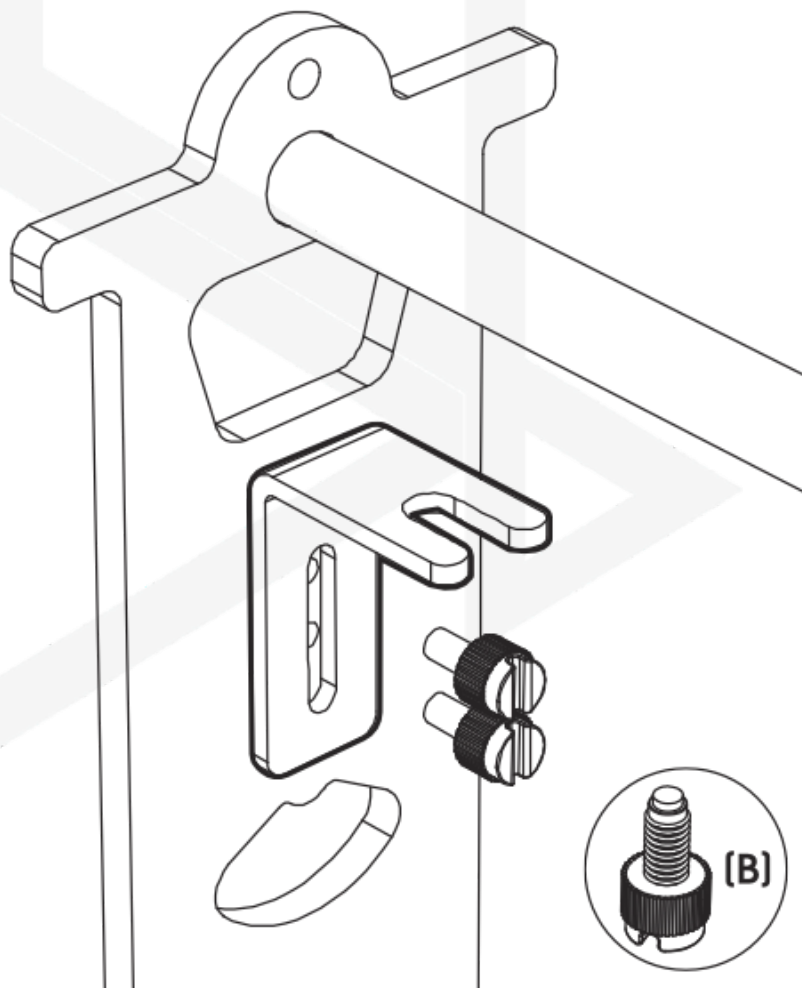

Za pomocą krótszych śrub (typ B) przykręć uchwyt czujnika poziomu cieczy do koszyka.

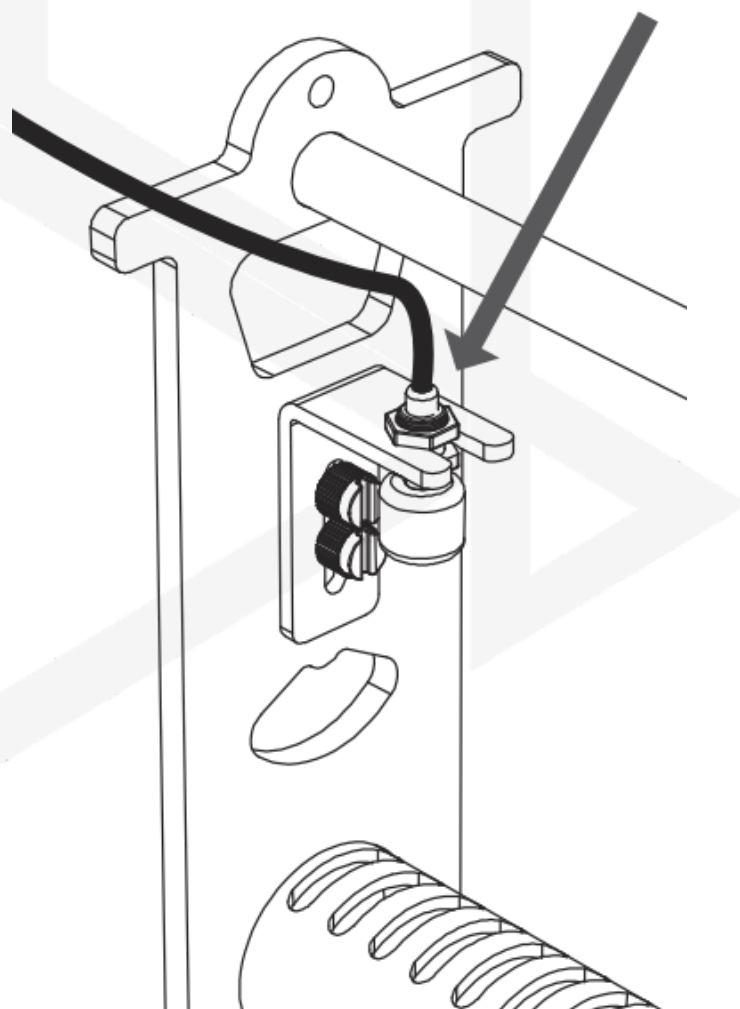

Odkręć nakrętkę znajdującą się na czujniku poziomym cieczy, wsuń go w uchwyt i dokręć.

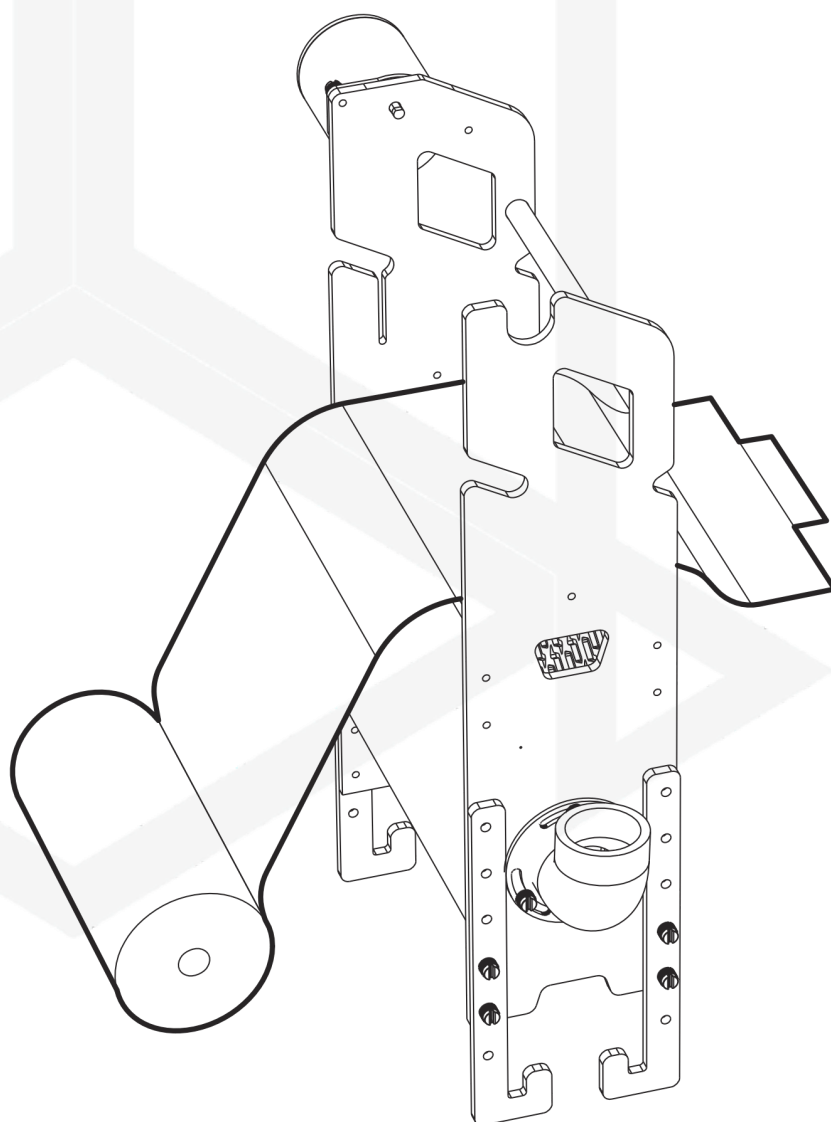

Rozpakuj rolkę z włókniną, nie uszkadzając naklejki i przetóż włókninę przez urządzenie. Z prawej strony pozostaw minimum 30 cm włókniny.

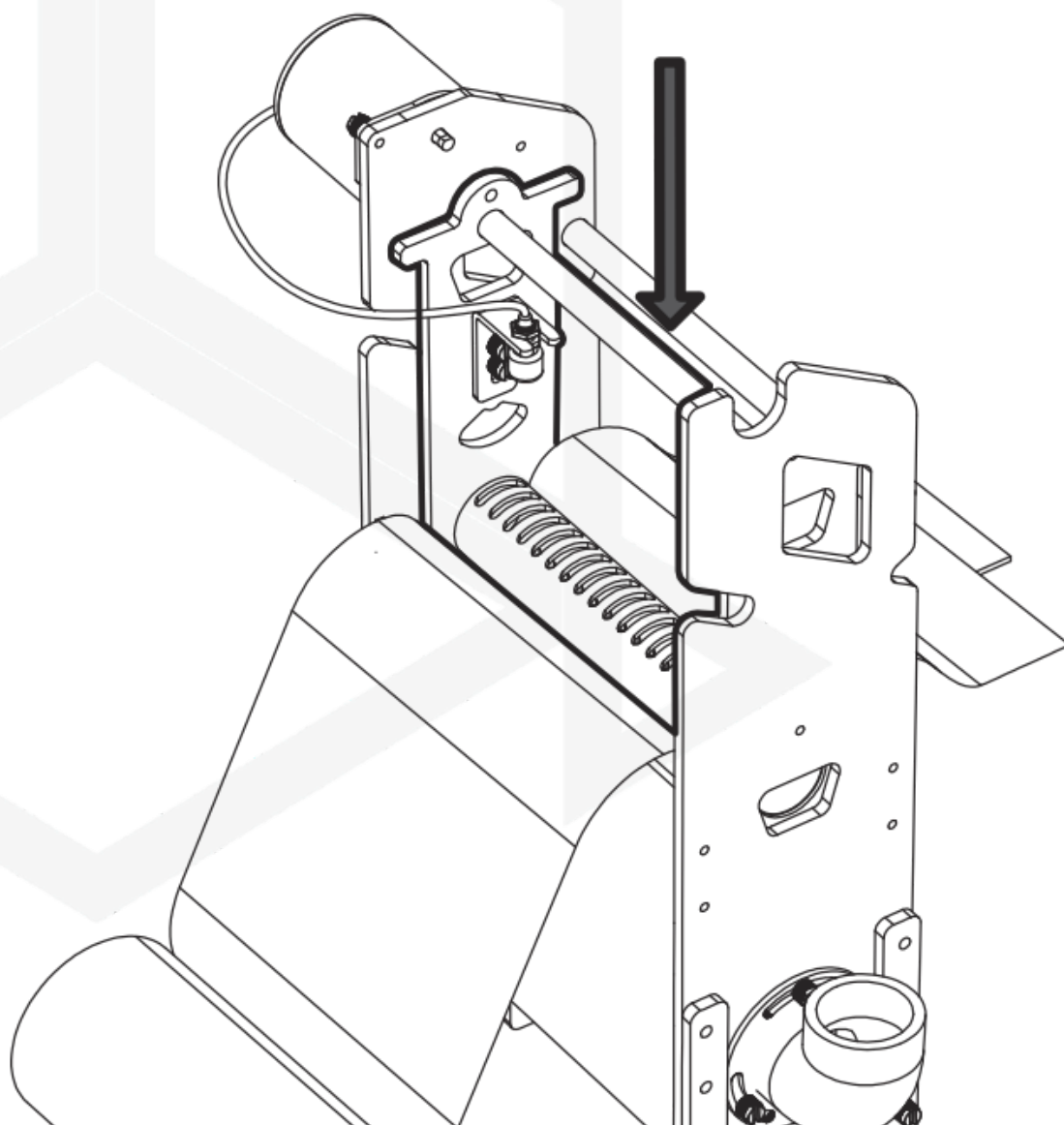

Umieść koszyk napinający włókninę na miejscu. Zwróć uwagę, aby sensor znajdował się po stronie silnika.

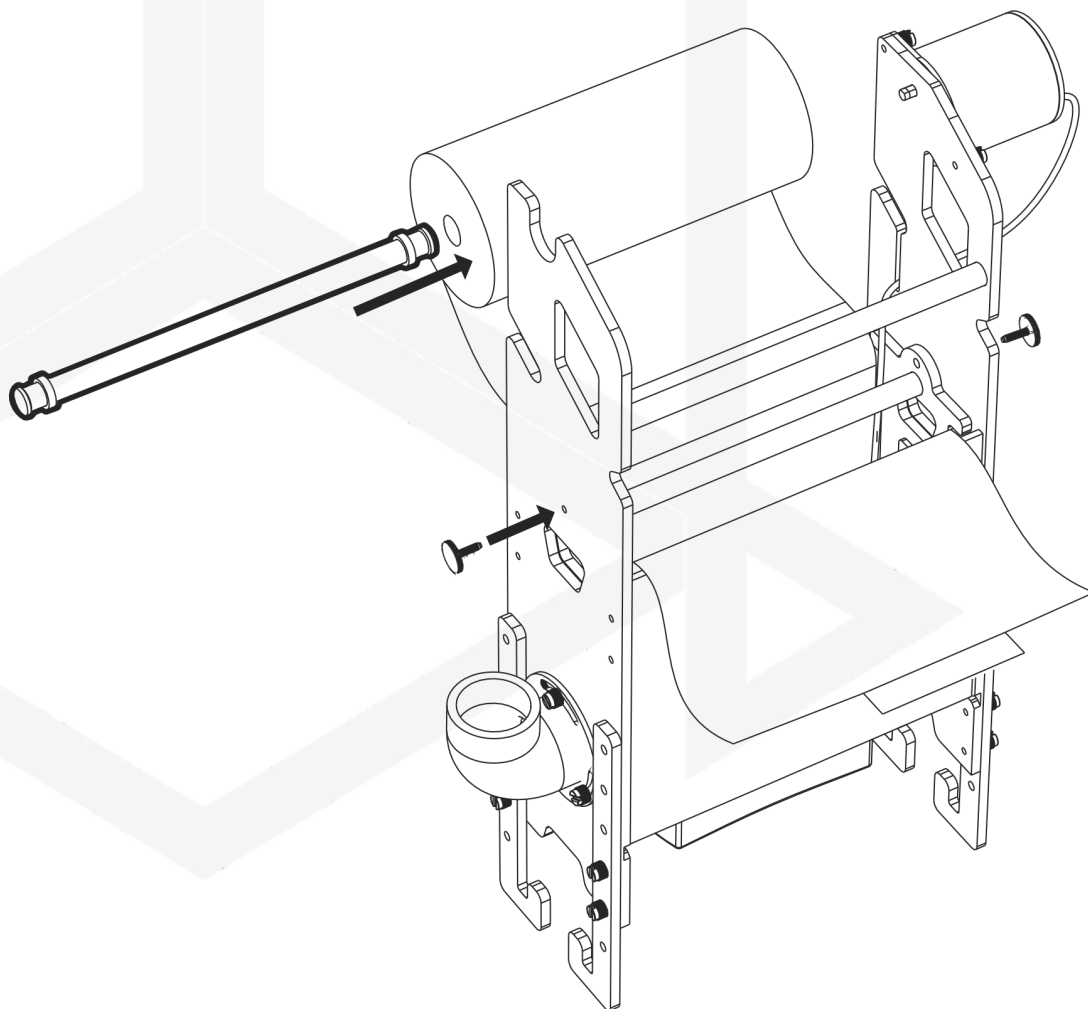

Wkręć płaskie śruby, aby zablokować koszyk na miejscu, a następnie przełóż rolkę przez włókninę.

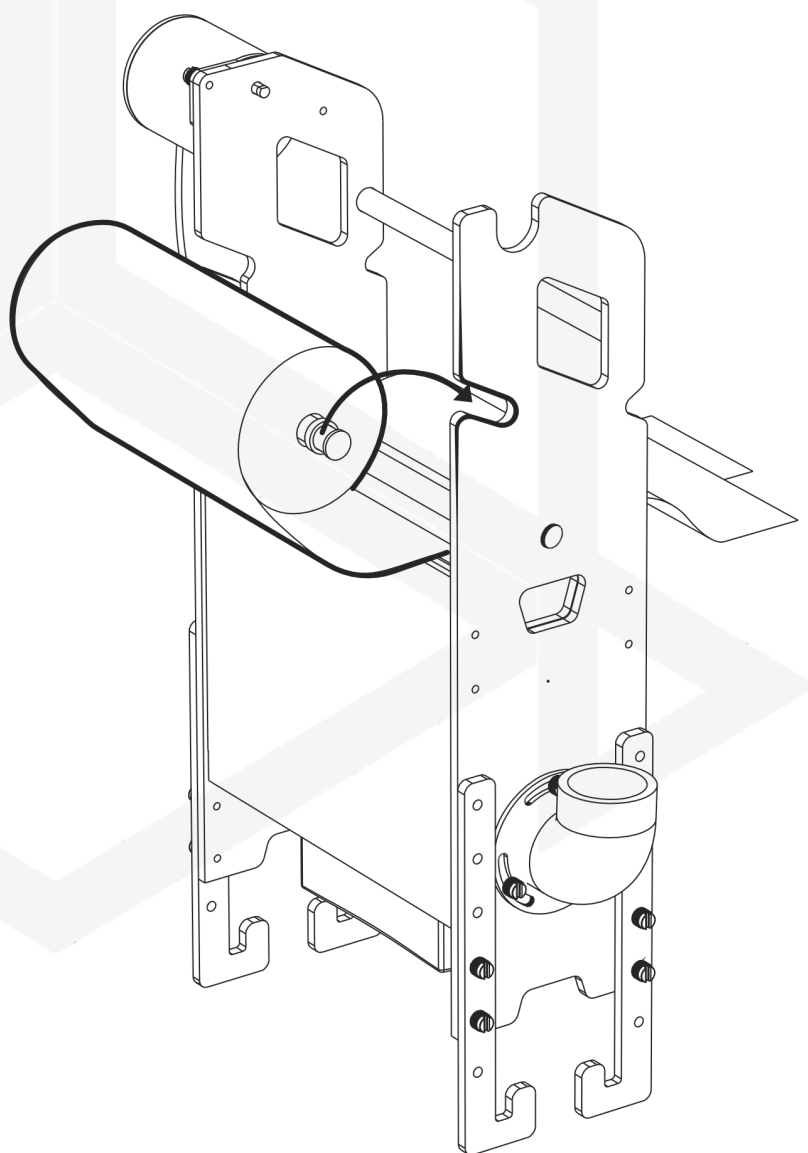

Umieść rolkę w dedykowanym uchwycie.

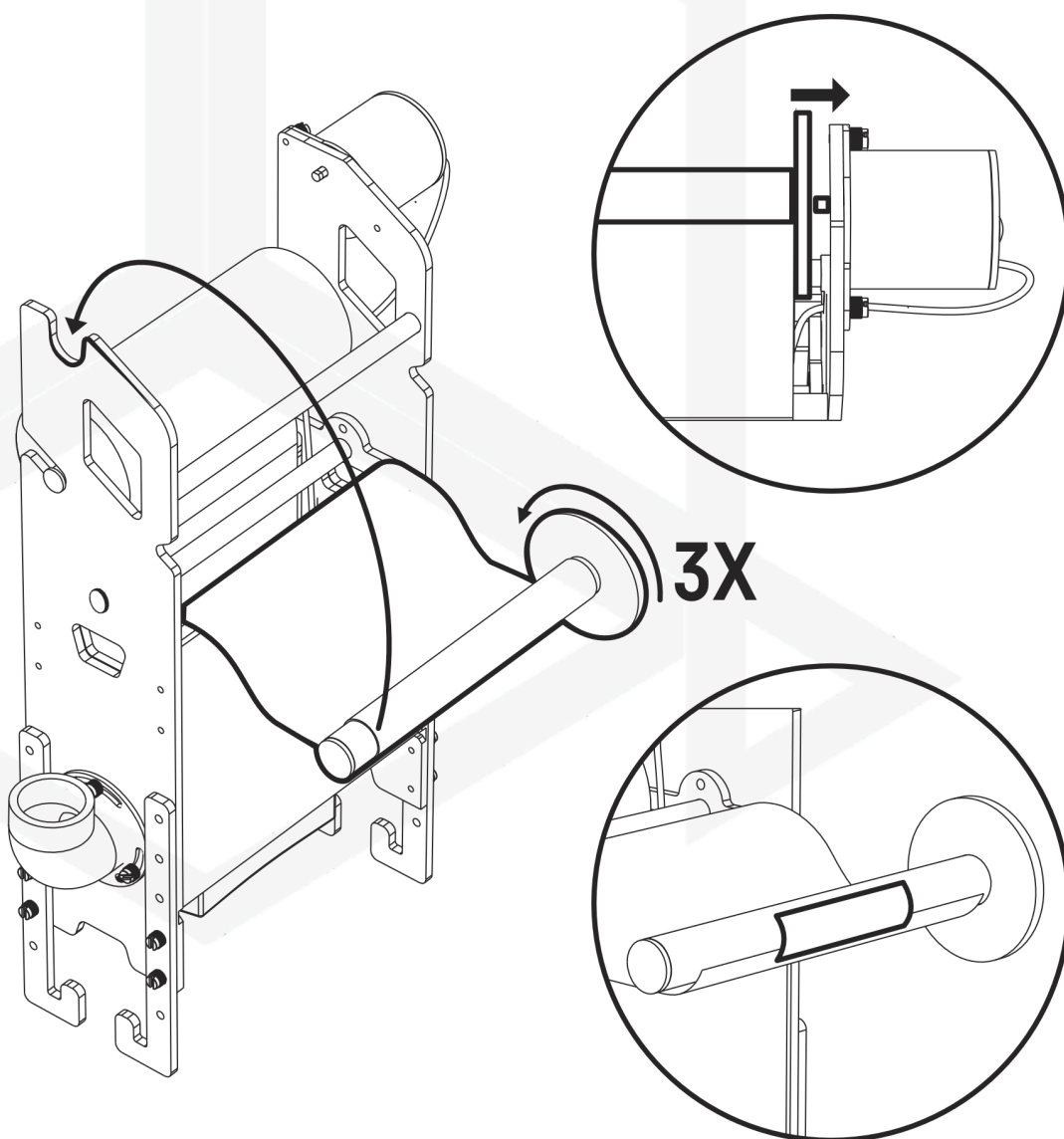

Przyklej włókninę na rolkę zgodnie z kierunkiem nawijania i nawiń 3 warstwy.

Zamontuj rolkę zwijającą na miejscu i wciśnij na trzpień silnika.



Zwróć uwagę na kształt trzpienia, ma on specjalne wcięcie zabezpieczające przed ślizganiem się silnika. Wsuń rolkę, dopasowując te 2 elementy do siebie.

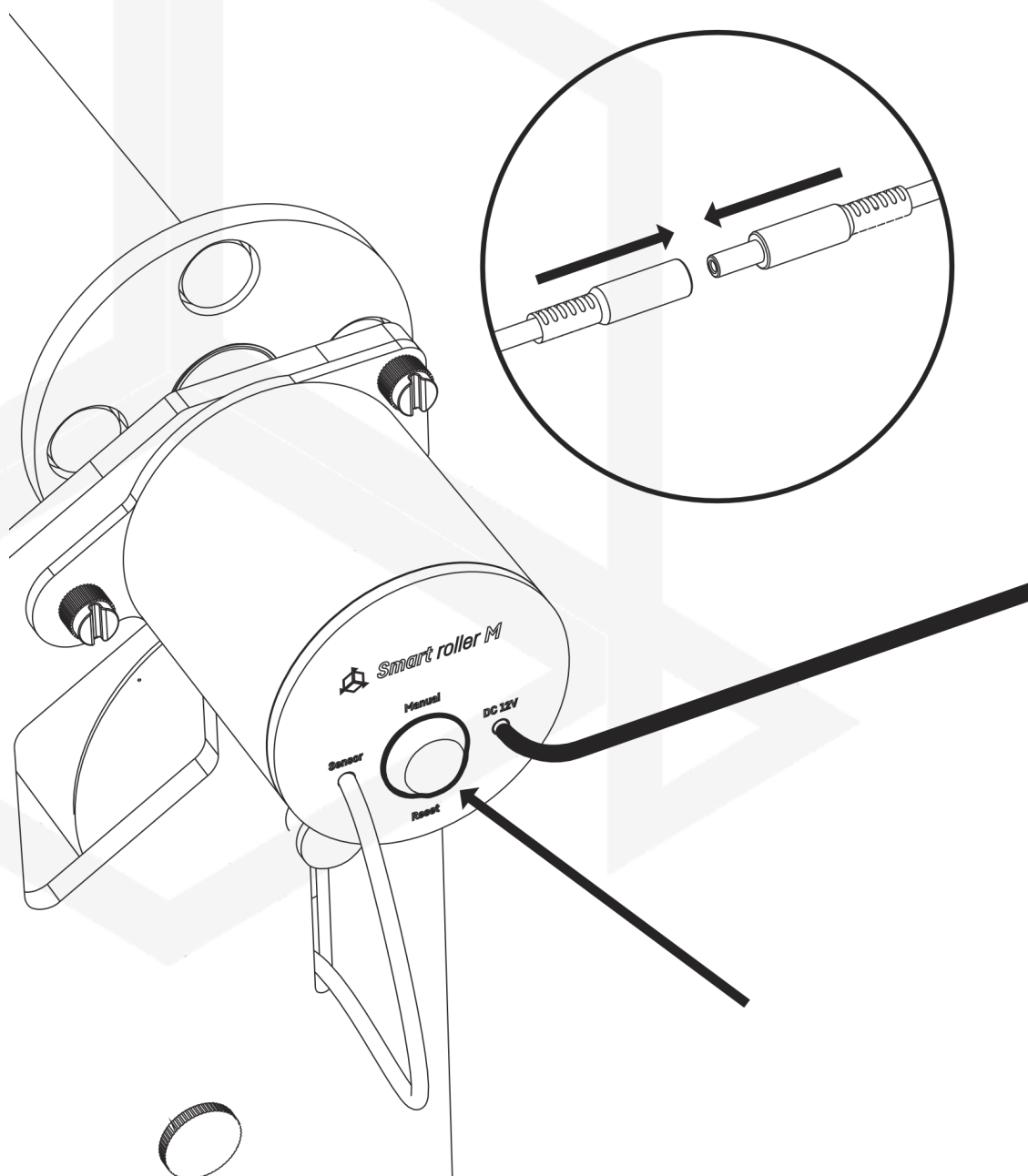

Podłącz urządzenie do zasilacza i zasilania sieciowego i napnij rolkę, przytrzymując przycisk „Manual”.



Manualne nawijanie wykonuj wyłącznie z założoną rolką na włókninie. Jej brak spowoduje zablokowanie urządzenia.

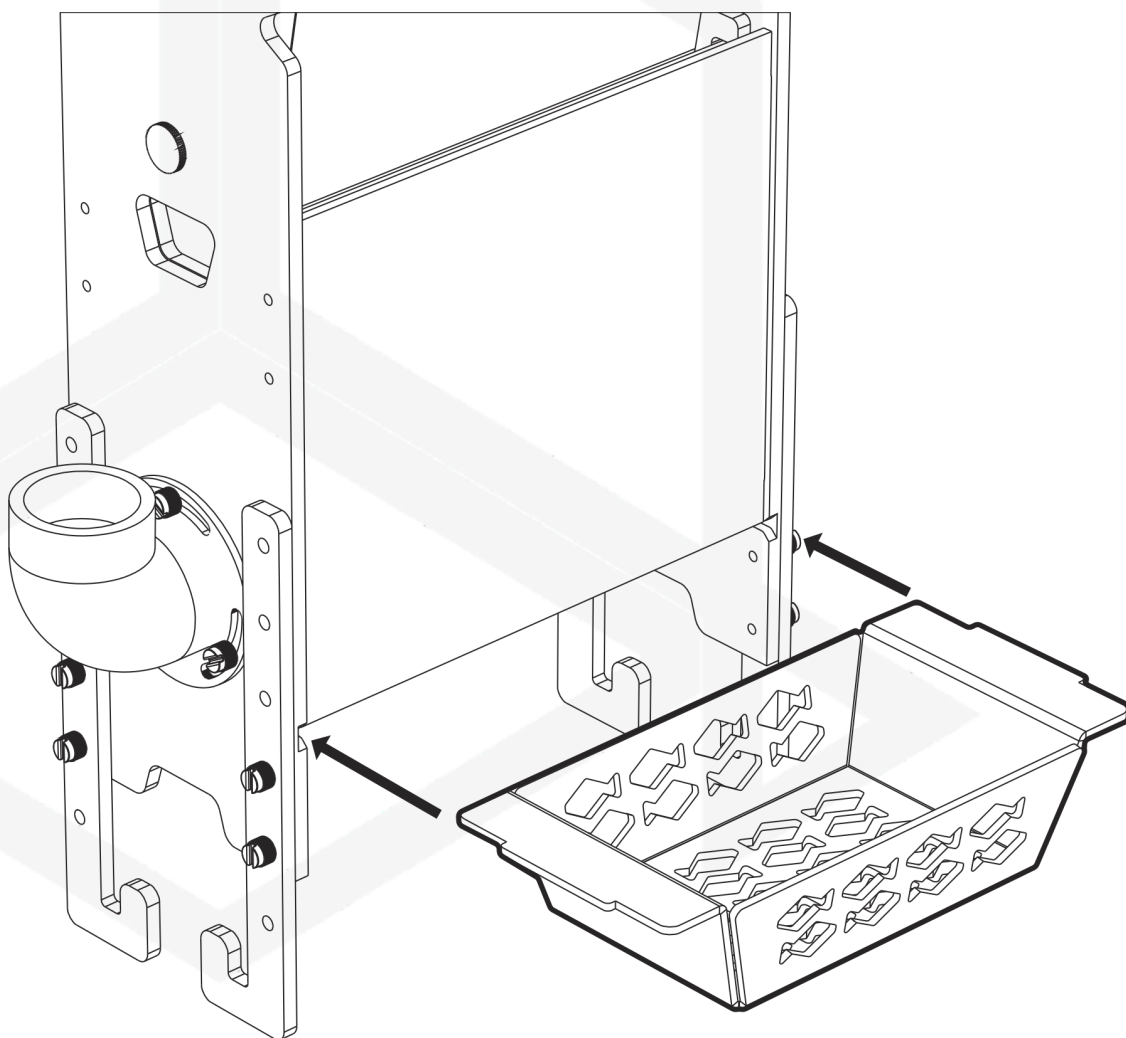

Umieść koszyk na media w obudowie, podnieś i wsuń koszyk w nacięcia zabezpieczające przed wysunięciem..

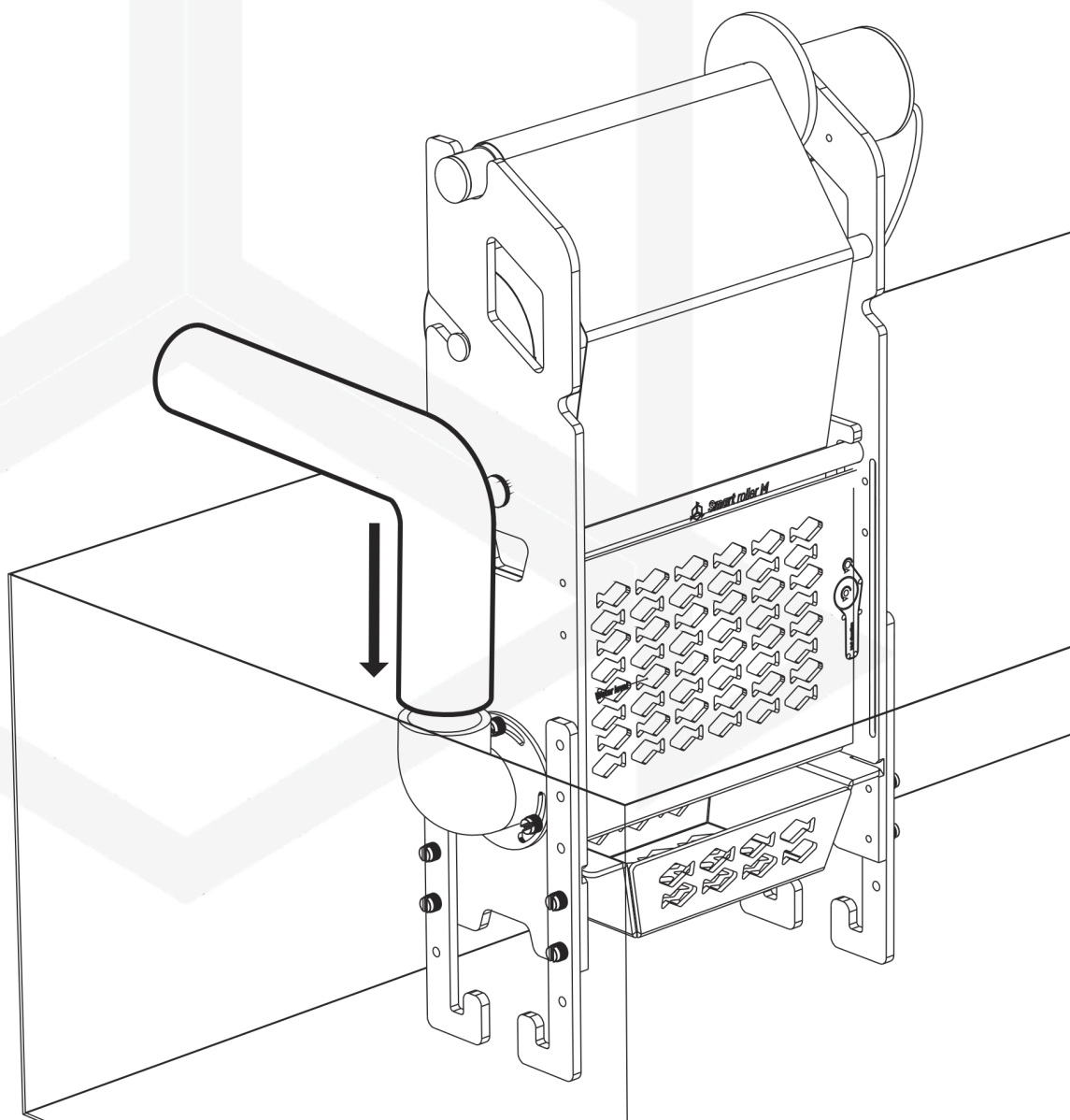

Zamontuj urządzenie w sumpie i podłącz dopływ wody.



Przyłącze posiada regulację kąta oraz średnicę. Dopasuj połączenie do swoich potrzeb.

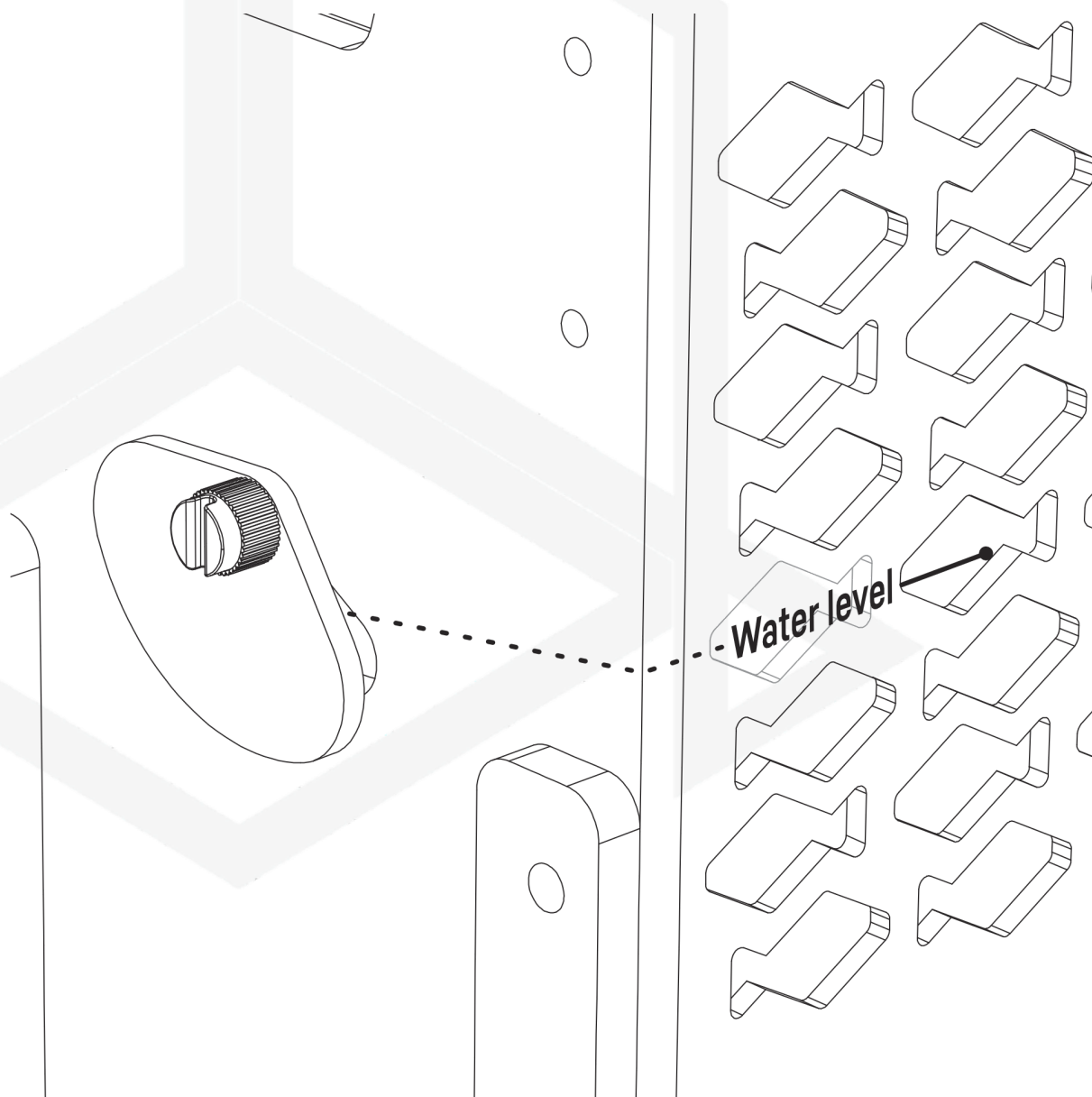

Gdy poziom spływu wody się ustabilizuje, wyreguluj poziom wody w urządzeniu, przesuwając kłapkę tak, aby woda wewnątrz urządzenia znajdowała się na poziomie „Water level”.

Podłącz urządzenie do zasilania i przejdź do konfiguracji urządzenia.

III. Wstępna konfiguracja.

Do podłączenia urządzenia do konta za pomocą aplikacji Smart Reef, urządzenie musi być podłączone do zasilania oraz w zasięgu sieci domowej, oraz Twojego telefonu lub tabletu. Aplikację możesz pobrać w sklepie Play oraz w App store.

1. Otwórz aplikację Smart Reef na urządzeniu mobilnym i zaloguj się.

Jeśli nie posiadasz jeszcze konta Smart Reef, wybierz **„Utwórz bezpłatne konto”**.

Podaj adres E-mail, którym chcesz się posługiwać w aplikacji Smart Reef oraz hasło, a następnie powtórz je.



Jeśli nie chcesz, logować się przy każdym uruchomieniu aplikacji zaznacz **„Nie wylogowuj mnie”**.

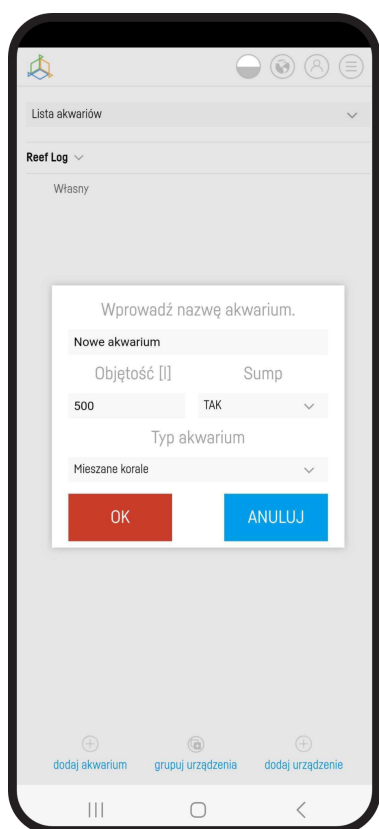
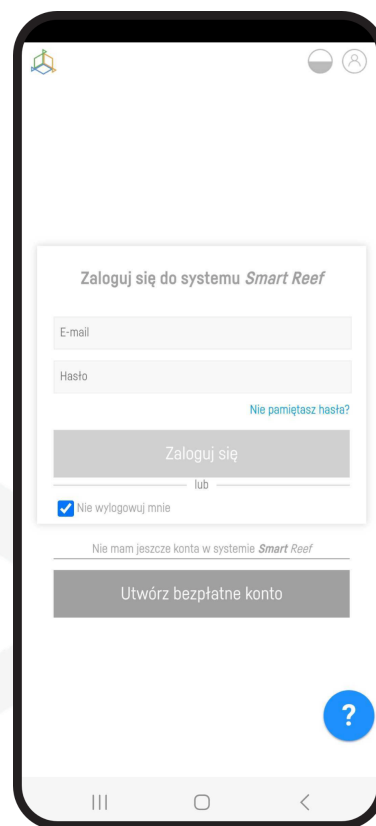

2. Stwórz swoje akwarium w aplikacji Smart Reef.

Jeśli nie posiadasz jeszcze swojego akwarium, skorzystaj z opcji **„Dodaj akwarium”** w lewym dolnym rogu ekranu i podaj potrzebne informacje.



Jeśli posiadasz już swoje akwarium w aplikacji Smart Reef, przejdź do kolejnego kroku.

3. Dodaj urządzenie do swojego konta Smart Reef

Z listy akwariów lub listy urządzeń w prawym dolnym rogu ekranu wybierz **„dodaj urządzenie”**.

Zezwól aplikacji na używanie dokładnej lokalizacji podczas używania aplikacji. Pozwoli to aplikacji łatwiej łączyć urządzenia do sieci WiFi.

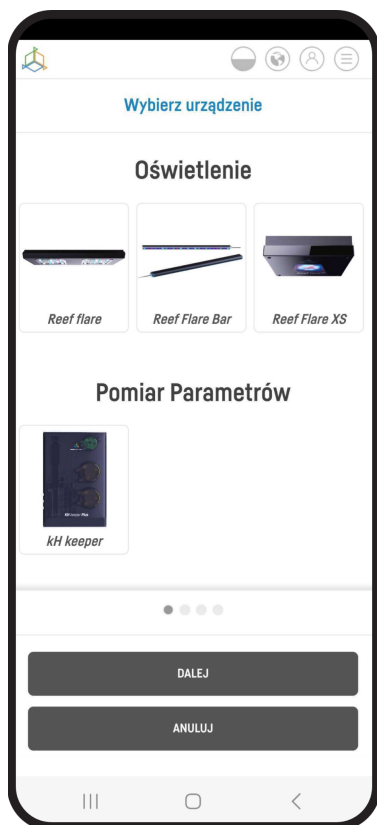
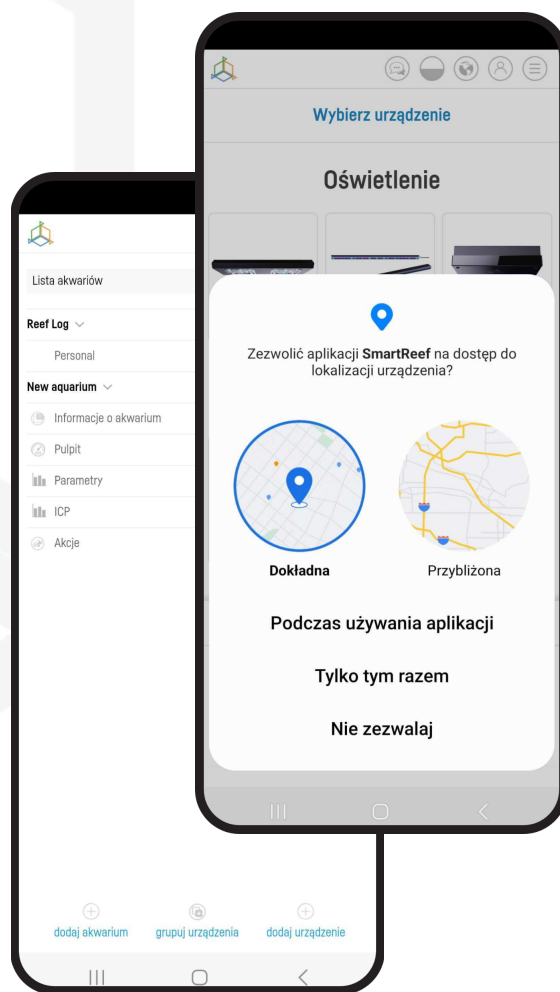

Wybierz z przewijanej listy urządzenie, które chcesz dodać do swojego konta Smart Reef i naciśnij **„DALEJ”**

4. Konfiguracja połączenia z WiFi domowego routera.

Wpisz dokładną nazwę sieci WiFi domowego routera.

Następnie wprowadź hasło do domowego routera, jeśli jest wymagane i naciśnij „DALEJ”.



Zwróć uwagę na duże i małe znaki.

UWAGA! Znaki specjalne mogą nie być obsługiwane, jeśli nazwa lub hasło do Twojego routera zawiera takie znaki, zmień je w ustawieniach routera.



UWAGA! Urządzenia Reef Factory obsługują wyłącznie pasmo sieci WiFi o częstotliwości 2,4 GHz. Jeśli Twój router generuje pasma 2,4 GHz oraz 5 GHz, wskaż nazwę sieć 2,4 GHz.

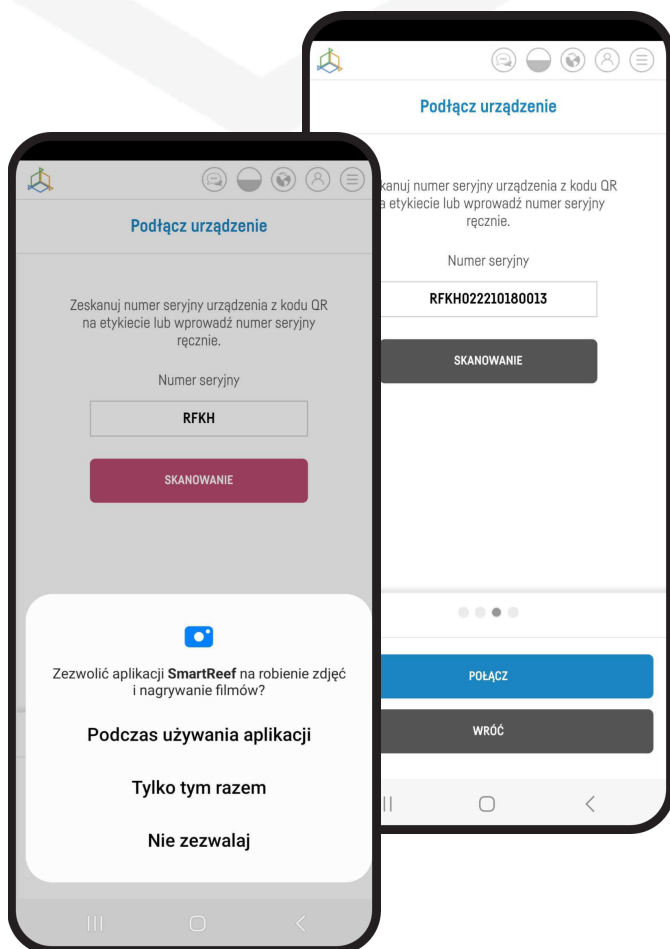
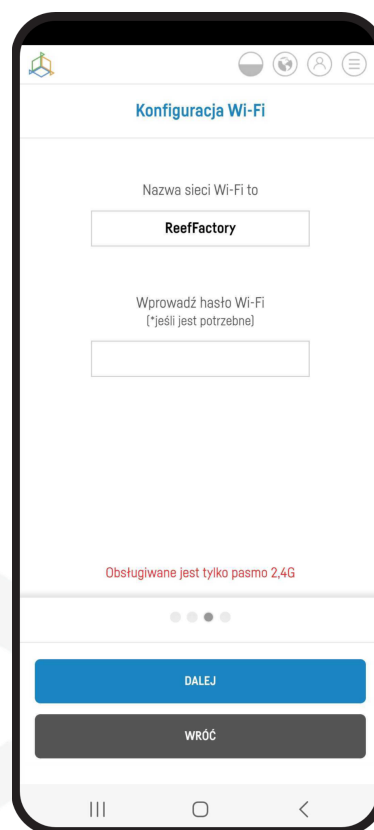

Wybierz „**SKANOWANIE**”, aby zeskanować kod QR na urządzeniu, a następnie zezwól aplikacji Smart Reef na dostęp do aparatu podczas używania aplikacji.

Po naciśnięciu „**SKANOWANIE**” najedź kamerą telefonu na kod QR, aby go zeskanować lub ręcznie wprowadź numer seryjny urządzenia i wybierz „**POŁĄCZ**”.



Numer seryjny znajdziesz na urządzeniu, na opakowaniu oraz jako generowana sieć WiFi.



Numer seryjny zaczyna się od RF, skrótu nazwy urządzenia oraz ciągu cyfr.

Zezwól aplikacji Smart Reef, na tymczasowe połączenie, aby skonfigurować sieć WiFi.

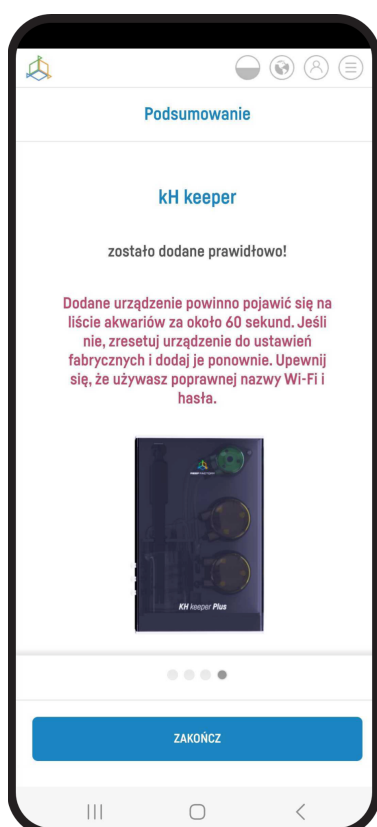
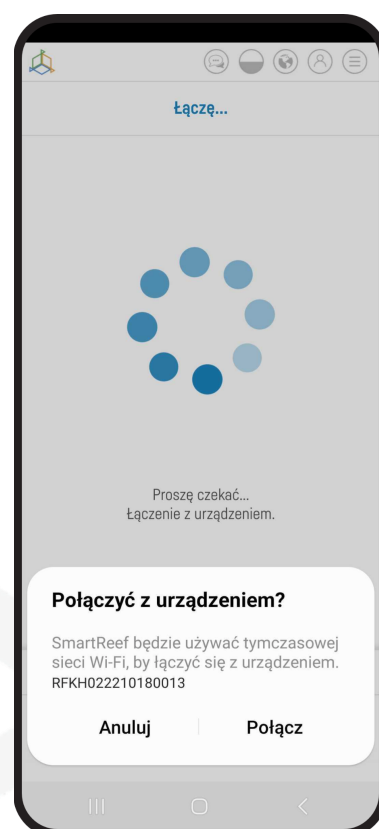

Gratulacje! Urządzenie zostało prawidłowo dodane do Twojego konta Smart Reef i w ciągu 60 sekund pojawi się na liście urządzeń.

IV. Konfiguracja pracy urządzenia.

Skonfiguruj parametry urządzenia.

Wybierz z listy długość jednorazowej zmiany włókniny filtracyjnej.

Wybierz z listy opóźnienie startu przewijania włókniny, gdy czujnik wykryje wysoki stan wody.

Wybierz z listy, z jakim uprzedzeniem chcesz dostać powiadomienie o kończącej się włókninie filtracyjnej.

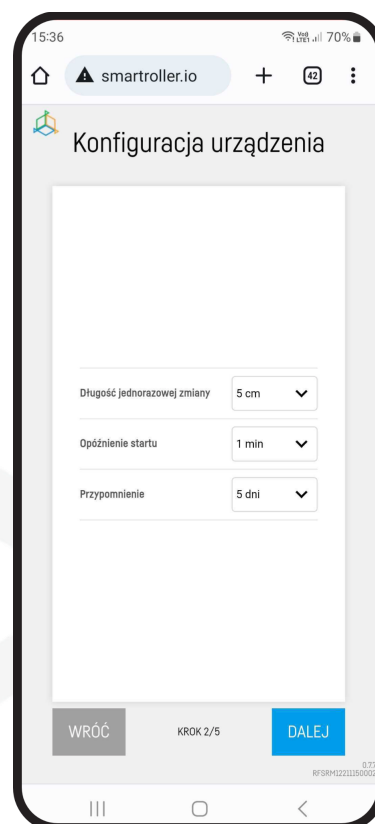

V. Konfiguracja nowej włókniny filtracyjnej

W aplikacji Smart Reef przejdź do menu urządzenia i wybierz zakładkę „USTAWIENIA”, a następnie kliknij przycisk „Ustaw nową rolkę”.

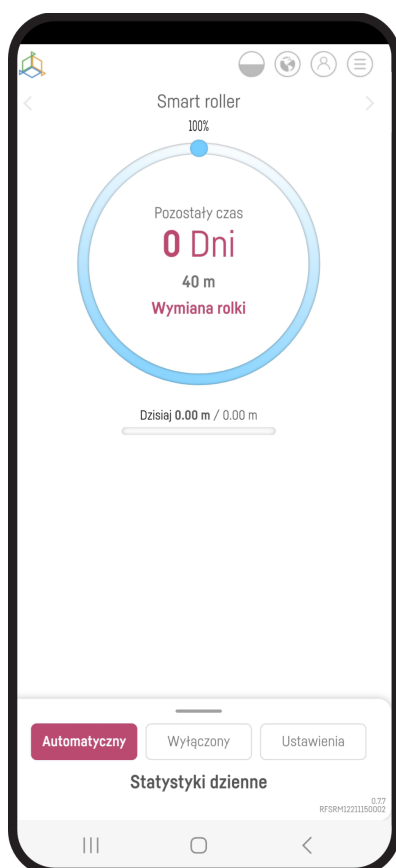
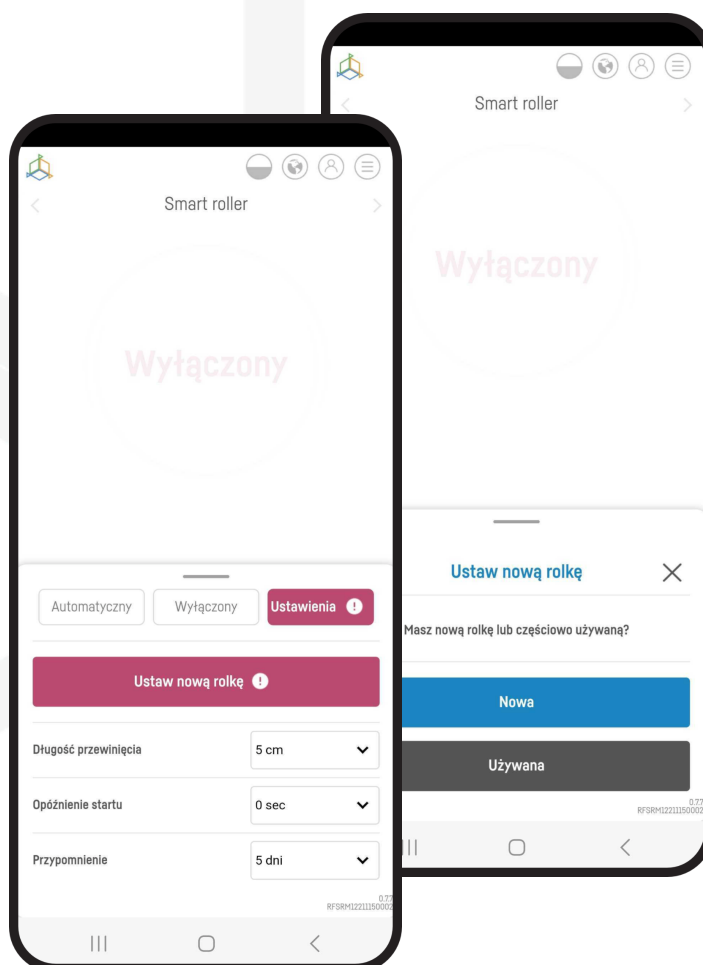

Z menu wybierz nową lub używaną rolkę. W przypadku używanej rolki będzie konieczne podanie zewnętrznej średnicy rolki, aby umożliwić obliczenie pozostałej ilości włókniny. Następnie zaakceptuj wybór.

Nowa rolka została skonfigurowana.

VI. Wymiana zużytej włókniny filtracyjnej

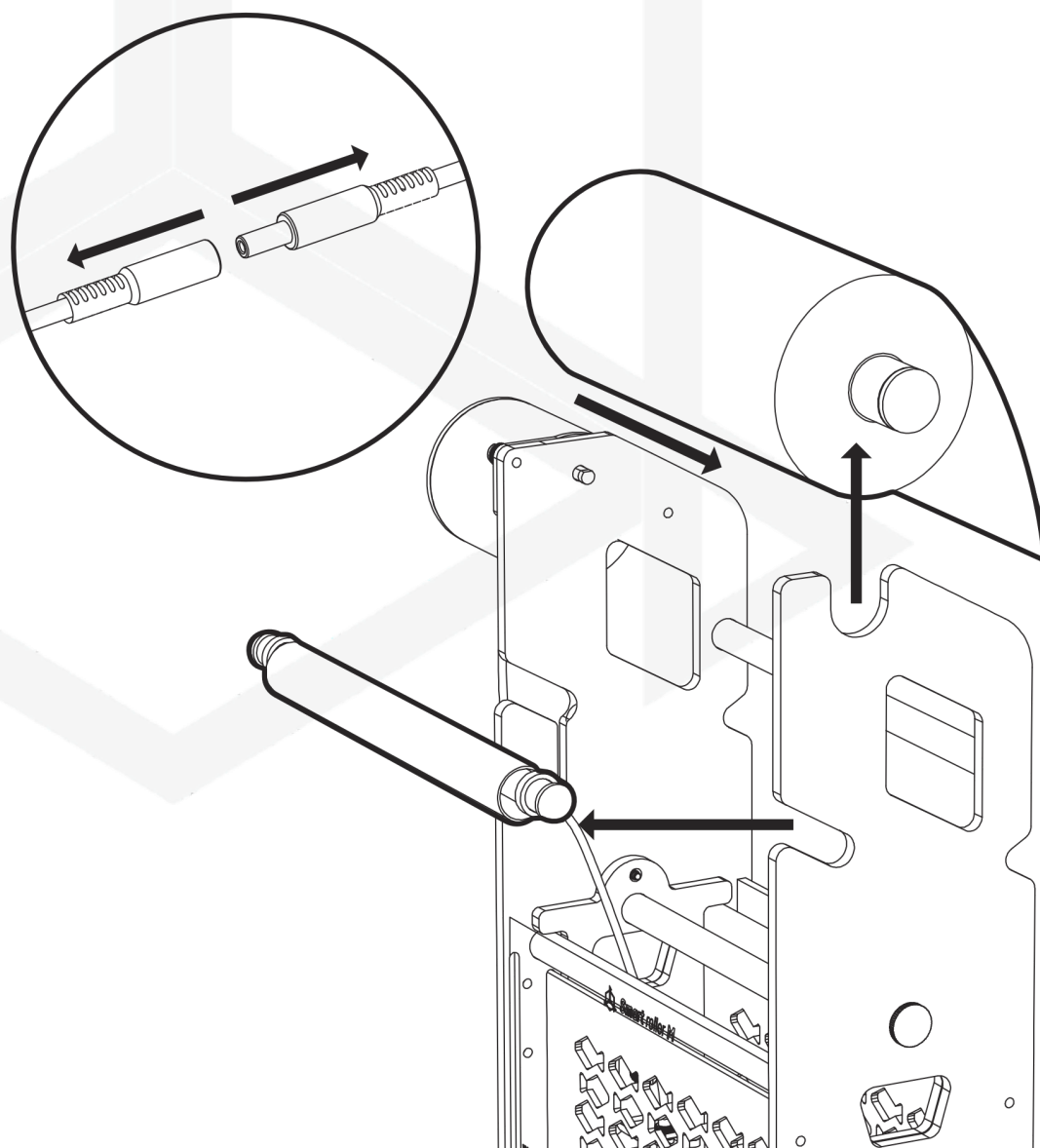

Odłącz urządzenie z prądu i zamknij dopływ wody.

Zdejmij pustą rolkę z obudowy, a następnie zdejmij z silnika rolkę z zużytą włókniną.

Odkręć śruby zabezpieczające koszyk napinający włókninę i wyciągnij koszyk z czujnikiem poziomu płynu.

Zdejmij zużyta włókninę z rolek i wyrzuć ją do pojemnika na odpowiednie odpady.

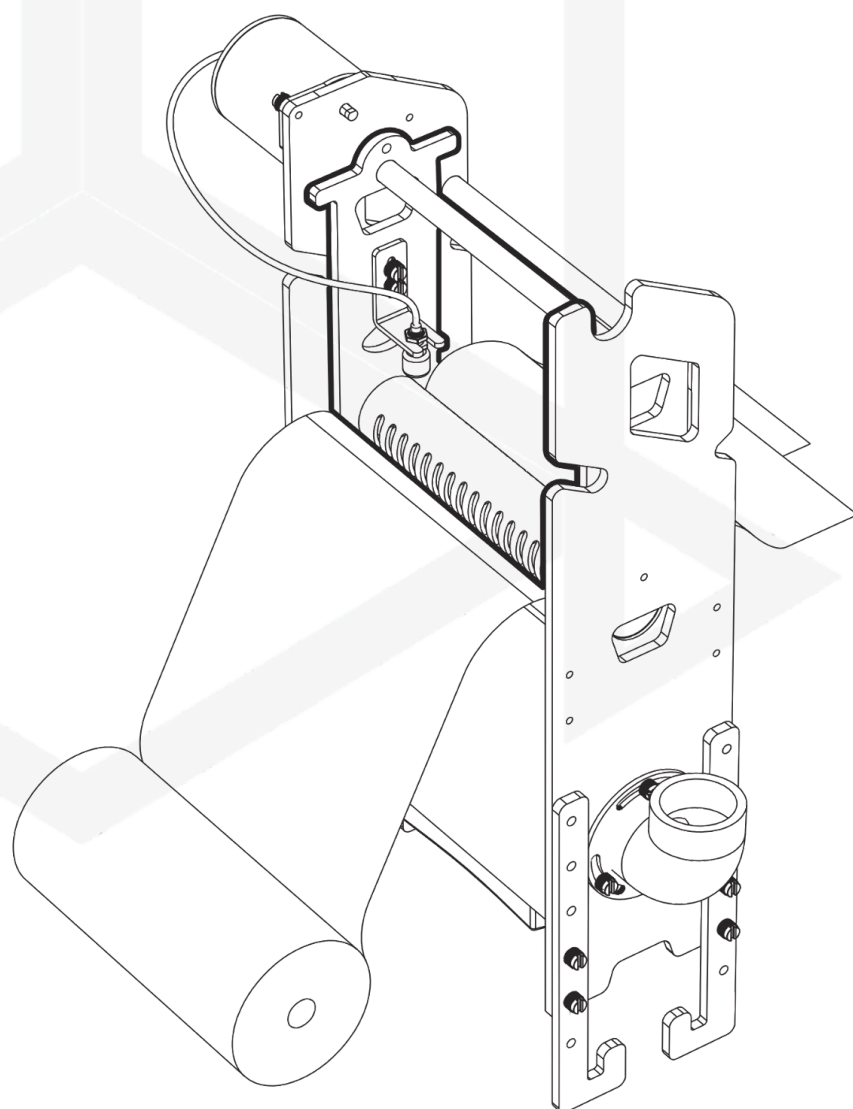

Rozpakuj i przełóż nową włókninę przez urządzenie, pozostawiając minimum 30 cm z prawej strony.

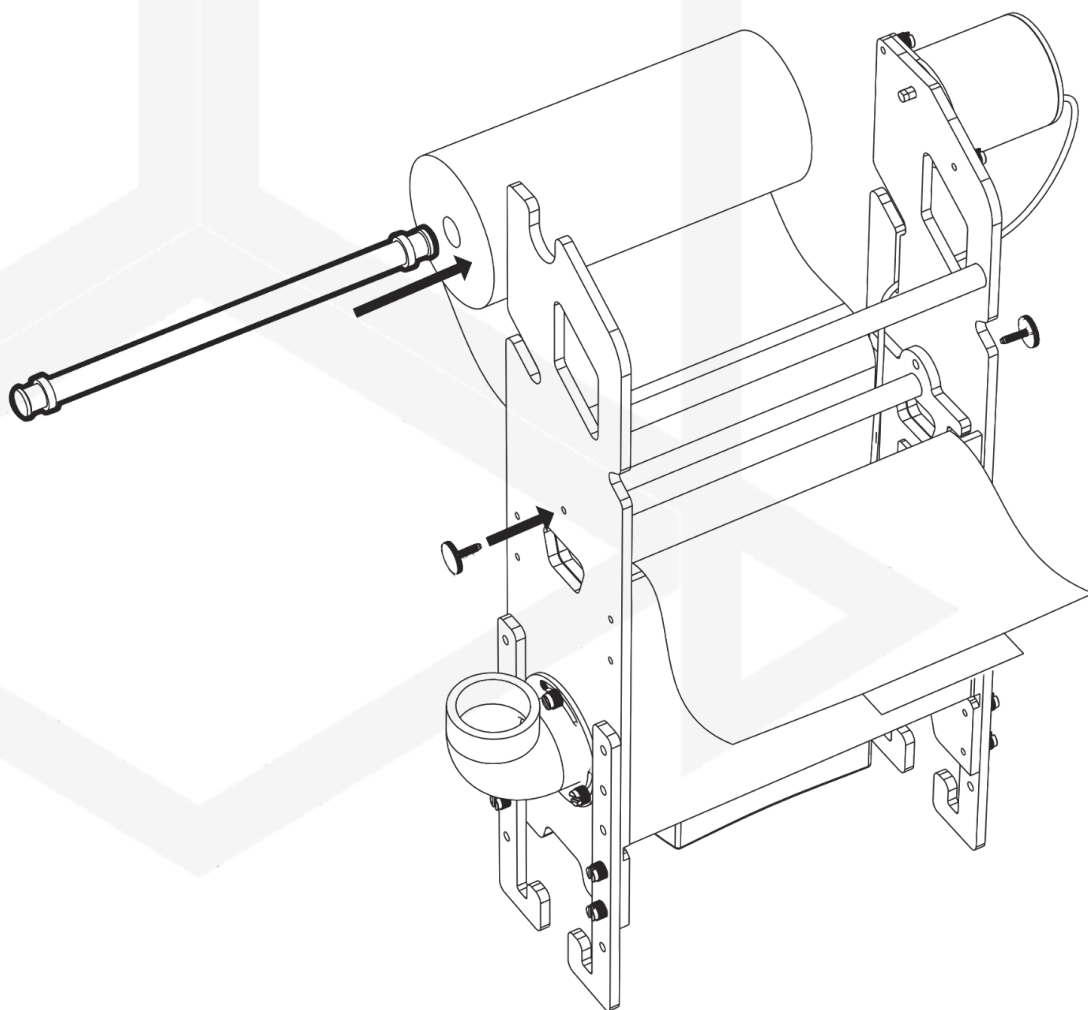

Umieść koszyk napinający włókninę w urządzeniu i przykręć go za pomocą płaskich śrub, a następnie zamontuj nową włókninę wraz z rolką w uchwycie.

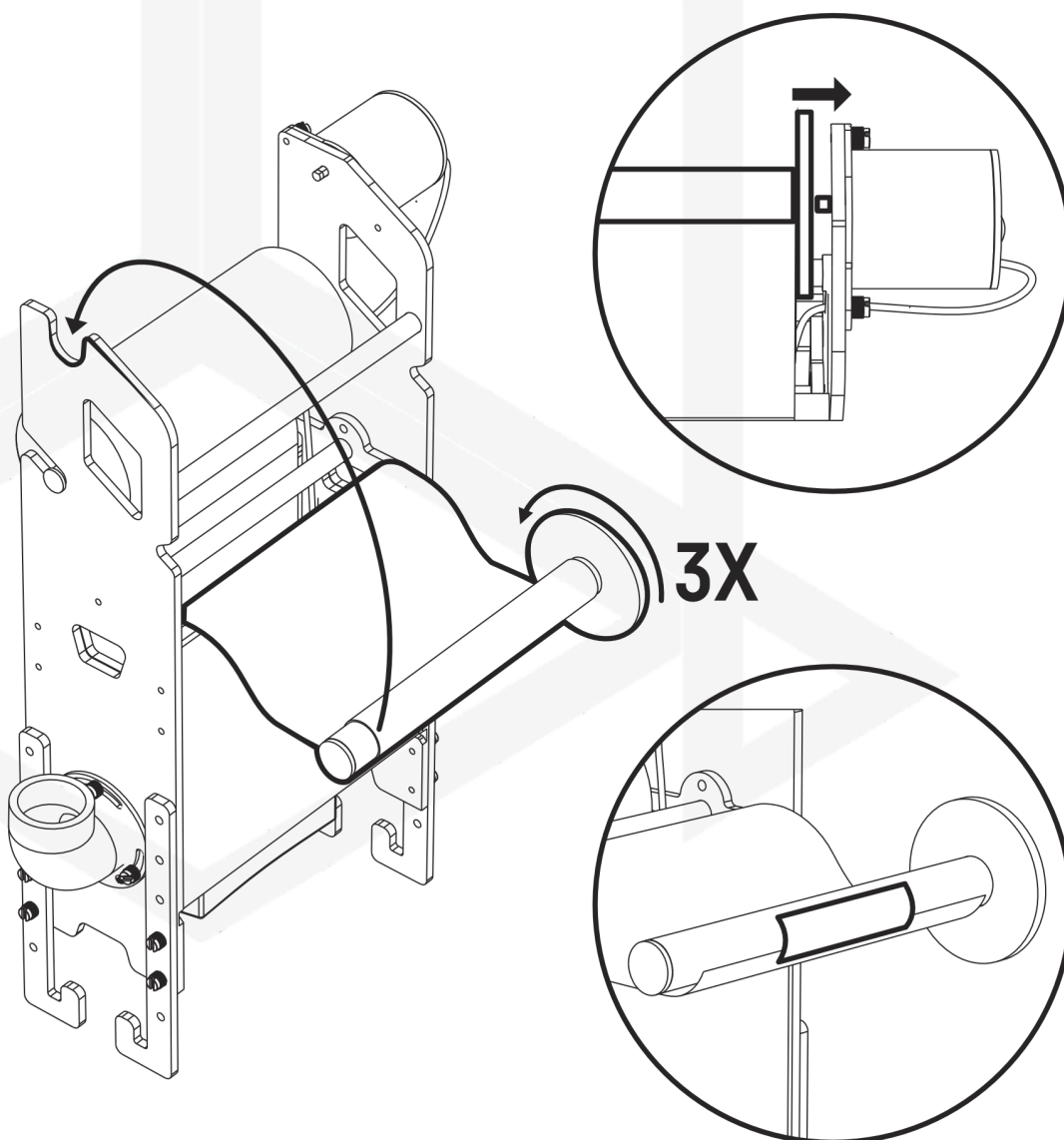

Za pomocą etykiety z opakowania przyklej włókninę do pustej rolki nawijającej, nawiń 3 warstwy i zamontuj ją na trzpieniu silnika.

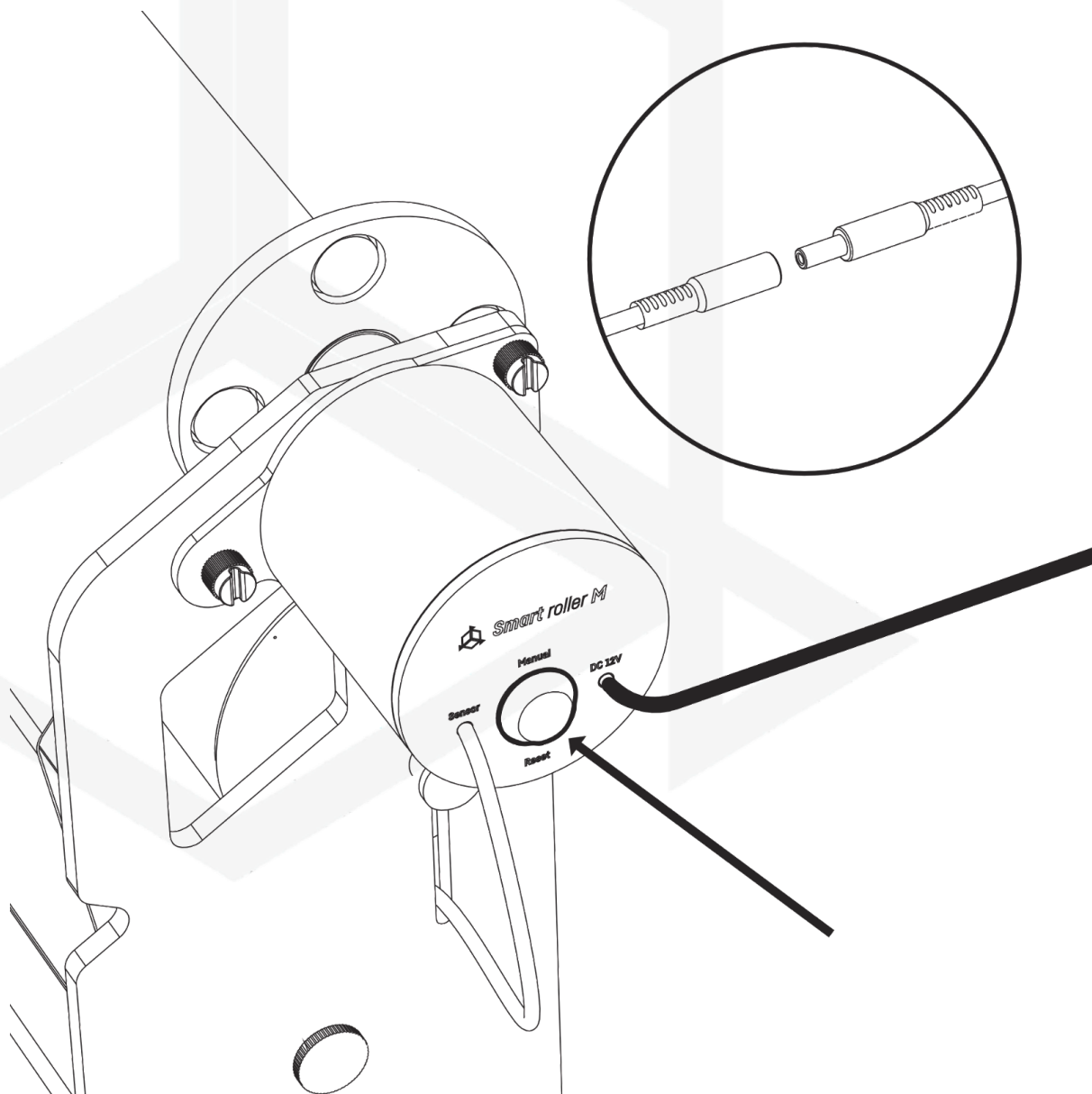

Podłącz urządzenie do zasilacza i zasilania sieciowego i napij rolkę z włókniną, przytrzymując przycisk „Manual”, a następnie podłącz dopływ wody.

W aplikacji Smart Reef przejdź do menu urządzenia i wybierz zakładkę „USTAWIENIA”, a następnie kliknij przycisk „Ustaw nową rolkę”.

Z menu wybierz nową lub używaną rolkę. W przypadku używanej rolki będzie konieczne podanie średnicy rolki, aby umożliwić obliczenie pozostałej ilości włókny. Następnie zaakceptuj wybór.

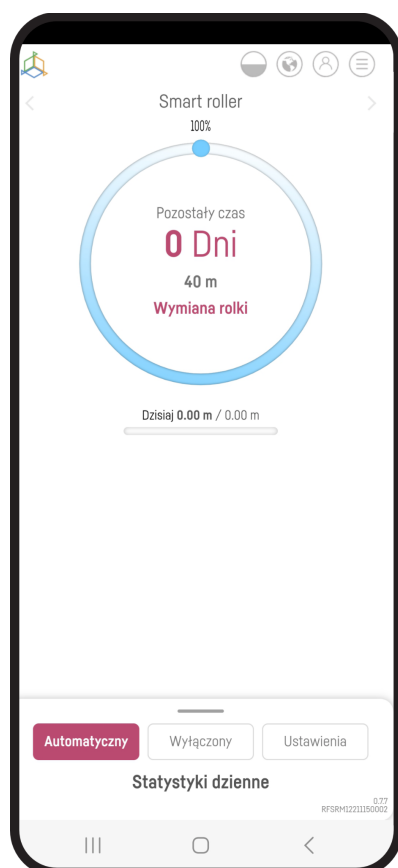
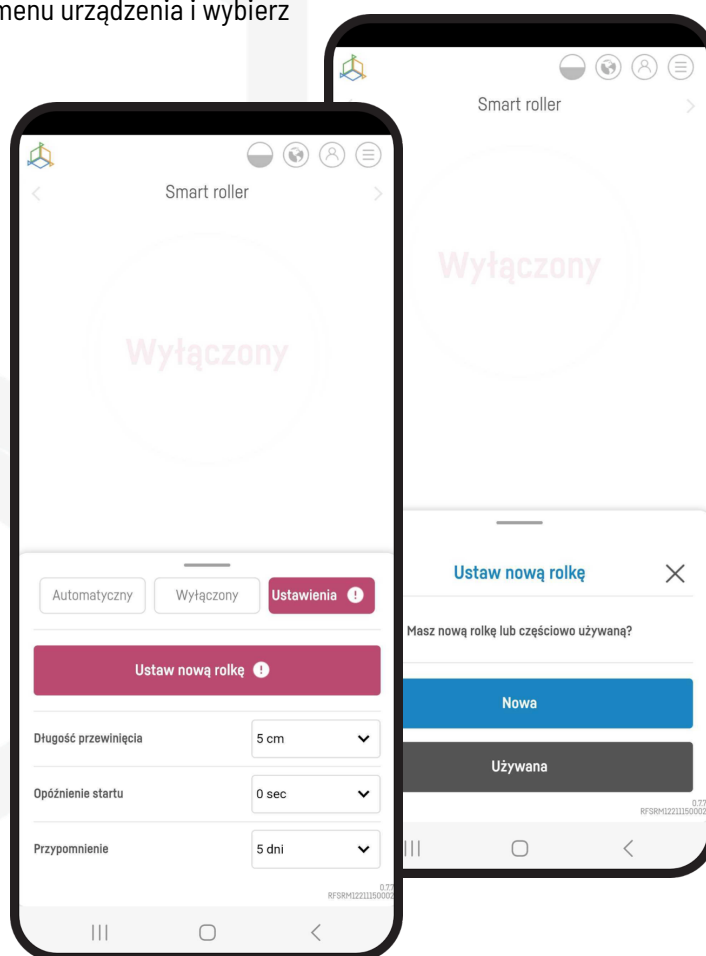

Od teraz w menu urządzenia znajdziesz informację o ilości włókny pozostałej na rolce, przewidywanym czasie, na jaki wystarczy oraz statystykach z bieżącego, jak i wcześniejszych dni.

VII. Resetowanie urządzenia do ustawień fabrycznych

Jeżeli Twoje urządzenie nie działa prawidłowo, chcesz skonfigurować je na nowo lub nie możesz się z nim połączyć pomimo kilku prób, możesz przywrócić je do ustawień fabrycznych, przykładając magnes (znajdujący się w zestawie) do obudowy urządzenia w miejscu oznaczonym RESET.



Po zresetowaniu urządzenia do ustawień fabrycznych konieczna jest ponowna konfiguracja.

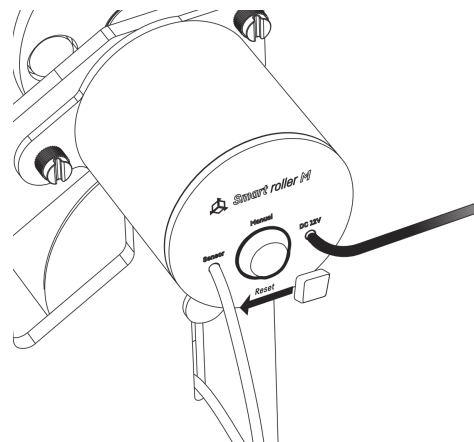

VIII. Zmiana hasła dostępu do urządzenia

Ze względów bezpieczeństwa zaleca się zmianę standardowego hasła dostępu do urządzenia. Hasło powinno być wystarczająco skomplikowane, aby uniemożliwiło podłączenie się osób trzecich do urządzenia. Zmiana hasła wymaga bezpośredniego połączenia z siecią WiFi urządzenia tak jak w kroku 4 Wstępnej konfiguracji urządzenia.

Gdy jesteś już połączony z urządzeniem, rozwiń listę, klikając na 3 paski w prawym górnym rogu ekranu, a następnie przejdź do ustawień sieci WiFi.

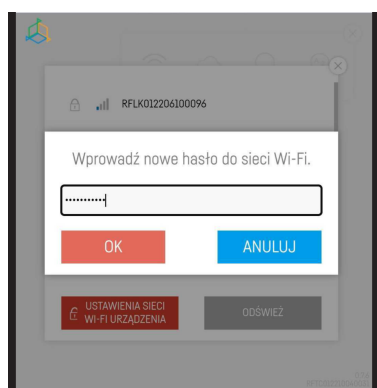
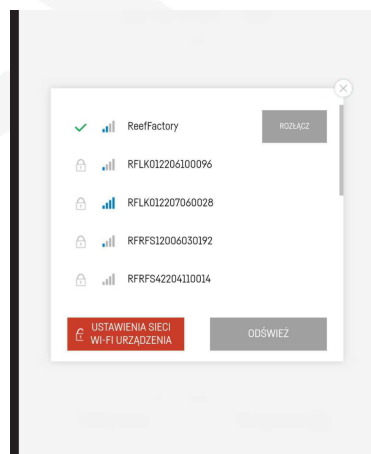

Wprowadź aktualne hasło (domyślnie jest to **reeffactory**), a następnie naciśnij „OK”.

W kolejnym kroku wprowadź nowe hasło i naciśnij „OK”, a następnie potwierdź nowe hasło i naciśnij „OK”.

Gratulacje! Hasło zostało pomyślnie zmienione.

IX. Aktualizacja urządzenia

W celu przeprowadzenia aktualizacji zaloguj się do systemu Smart Reef w aplikacji mobilnej lub na stronie www.reeffactory.com.

Następnie naciśnij na przycisk „Edycja”, przy którym znajduje się czerwony wskaźnik informujący o dostępnej aktualizacji.

W kolejnym zobaczysz komunikat o dostępności nowej wersji oprogramowania. Naciśnij „OK”, aby zaktualizować oprogramowanie.



Zwróć uwagę, że po niektórych aktualizacjach urządzenie może wymagać ponownej konfiguracji lub kalibracji.

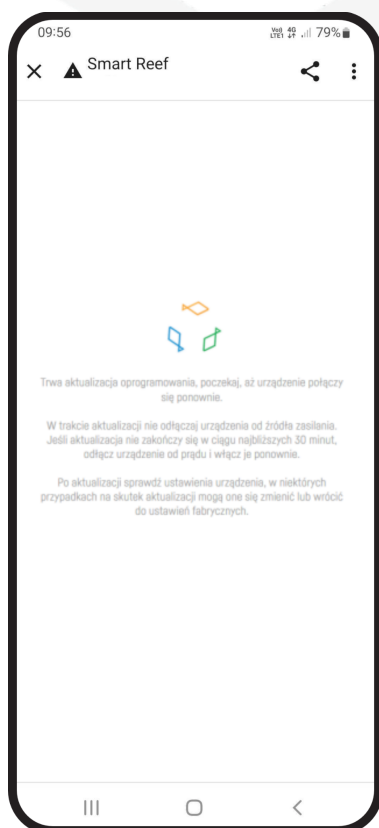
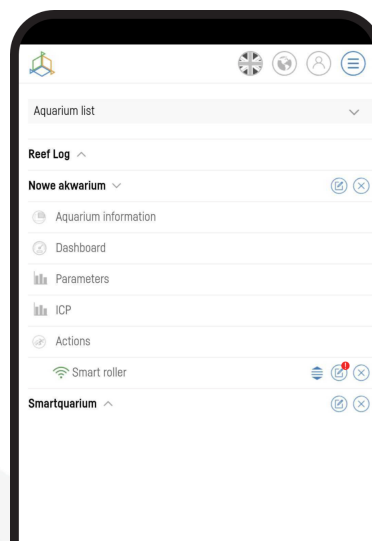

Po naciśnięciu przycisku „OK” nastąpi proces automatycznej aktualizacji urządzenia.

W trakcie aktualizacji nie odłączaj urządzenia od zasilania. Jeśli aktualizacja nie zakończy się w ciągu 30 minut, zresetuj urządzenie.



Po aktualizacji sprawdź ustawienia urządzenia, w niektórych przypadkach na skutek aktualizacji mogą się zmienić lub wrócić do ustawień fabrycznych.

X. Informacje i ostrzeżenia



WAŻNA INFORMACJA! Urządzenie Thermo control nie jest całkowicie wodoszczelne. Unikaj zanurzenia, zachlapania oraz wysokiej wilgotności. Narażenie urządzenia na te czynniki może spowodować jego trwałe uszkodzenie.



WAŻNA INFORMACJA! Urządzenie pracuje pod napięciem sieci elektrycznej – istnieje ryzyko porażenia prądem.



WAŻNA INFORMACJA! OPAKOWANIE

Urządzenie zostało zabezpieczone na czas transportu przez opakowanie. Po rozpakowaniu urządzenia prosimy o usunięcie elementów opakowania w sposób niezagrażający środowisku.

Wszystkie materiały zastosowane do opakowania są nieszkodliwe dla środowiska naturalnego oraz w 100% nadają się do odzysku. Materiały opakowaniowe (woreczki polietylenowe, pianki, druty wiązkowe itp.) należy w trakcie rozpakowywania trzymać z dala od dzieci. Istnieje ryzyko połamania, zachłystnięcia się oraz uduszenia.



WAŻNA INFORMACJA! WYCOFANIE Z EKSPLOATACJI

Urządzenie jest oznaczone zgodnie z Dyrektywą Europejską 2012/19/UE oraz polską Ustawą o zużyтым sprzęcie elektrycznym i elektronicznym symbolem przekreślonego kontenera na odpady. Takie oznakowanie informuje, że sprzęt ten po okresie jego użytkowania nie może być umieszczany łącznie z innymi odpadami pochodzącymi z gospodarstwa domowego. Użytkownik jest zobowiązany do oddania go prowadzącym zbiórki zużytego sprzętu elektrycznego i elektronicznego. Prowadzący zbieranie, w tym lokalne punkty zbiórki, sklepy oraz gminne jednostki, tworzą odpowiedni system umożliwiający oddanie tego sprzętu. Właściwe postępowanie ze zużyтым sprzętem elektrycznym i elektronicznym, przyczynia się do uniknięcia szkodliwych dla zdrowia ludzi i środowiska naturalnego konsekwencji, wynikających z obecności składników niebezpiecznych oraz niewłaściwego składowania i przetwarzania takiego sprzętu.

1. Producentem urządzeń opisanych w niniejszej instrukcji jest:

Reef Factory Sp. z o.o.

ul. Bydgoska 94

86-032 Niemcz

Polska

Strona producenta: www.reeffactory.com

2. Producent deklaruje, że oferowane produkty są zgodne z poniższymi normami:

RoHS 2011/65/EU,

RoHS 2015/863,

RED 2014/53/EU.

3. Reef Factory niniejszym deklaruje, że urządzenia są zgodne z dyrektywą 2014/53/UE.

Pełny tekst deklaracji zgodności UE jest dostępny pod następującym adresem internetowym:

<https://download.reeffactory.com/instructions/thermocontrol/ThermoControlCE.pdf>

4. Urządzenia produkowane przez Reef Factory przeznaczone są tylko i wyłącznie do użytku domowego lub sklepów działających w branży akwarystycznej, nie są one dedykowane do zastosowań przemysłowych.

5. Urządzenia dostosowane są do dozowania płynów niebędących substancjami niebezpiecznymi, jak np. substancje żrące, kwasy o wysokim stężeniu czy substancje łatwopalne. W przypadku wątpliwości czy dana substancja może być dozowana z wykorzystaniem naszych urządzeń, skontaktuj się z nami.

6. FCC Compliance Statement:

This device complies with part 15 of the FCC rules. Operation is subject to the following two conditions: (1) This device may not cause harmful interference, and (2) this device must accept any interference received including interference that may cause undesired operation. Any changes or modifications not expressly approved by Reef Factory could void the user's authority to operate the RF Module and/or the product that incorporates the RF Module. The user is cautioned to maintain a 20 cm (8 inch) spacing from the product to ensure compliance with FCC regulations.

This device contains RF Module:

Part Number: ESP12F

FCC ID: 2AHMR-ESP12F

XI. Warunki gwarancji

Reef Factory Sp. z o.o. nie gwarantuje nieprzerwanego lub wolnego od błędów działania tego produktu. Gwarancja obejmuje wyłącznie techniczne problemy sprzętowe, które wystąpiły w okresie gwarancji i w normalnych warunkach używania.

1. Urządzenia produkowane przez Reef Factory objęte są gwarancją przez okres:

24 miesiące dla klienta indywidualnego oraz biznesowego użytkującego produkty konsumenckie.

12 miesięcy dla klienta biznesowego użytkującego produkty demonstracyjne.

2. Na akcesoria oraz części zamienne dla urządzeń udzielana jest gwarancja na okres 6 miesięcy.

3. Dowodem potwierdzającym gwarancję dla produktu jest rachunek lub faktura zakupu, na której czytelnie umieszczona została data zakupu oraz nazwa urządzenia.

4. Wady techniczne produktu ujawnione w okresie gwarancji będą usuwane bezpłatnie w możliwie krótkim terminie nieprzekraczającym 14 dni od daty dostarczenia urządzenia do Autoryzowanego Punktu Serwisowego.

5. Użytkownikowi przysługuje prawo do wymiany produktu przez Gwaranta na nowy, wolny od wad, w przypadku, gdy:

W okresie gwarancji dokonano pięciu napraw wymagających wymiany podzespołów,

a produkt nadal wykazuje wady,

Autoryzowany Punkt Serwisowy stwierdził na piśmie, że wada jest niemożliwa do usunięcia.

6. Warunkiem dokonania naprawy gwarancyjnej jest:

Dostarczenie produktu w oryginalnym opakowaniu fabrycznym lub innym zabezpieczającym urządzenie podczas transportu do Autoryzowanego Punktu Serwisowego.

Przedstawienie dowodu zakupu,

Opisanie usterki, jaka występuje w urządzeniu.

7. Gwarancją nie są objęte:

Normalne zużycie materiałów i elementów eksploatacyjnych (np. zużywające się elementy eksploatacyjne jak sondy, czujniki, główki pomp, wężyki itp.),

Mechaniczne uszkodzenia i wywołane nimi wady,

Uszkodzenia na skutek niewłaściwego, niezgodnego z instrukcją obsługi użytkowania lub przechowywania produktu,

Uszkodzenia powstałe na skutek samowolnych napraw i przeróbek dokonanych przez Kupującego lub osoby nieupoważnione,

Uszkodzeń wynikających z naturalnego zużycia, takich jak: zarysowania, zabrudzenia, otarcia, wytarcia napisów itp.

8. Pracownicy Autoryzowanego Punktu Serwisowego są upoważnieni do oceny przyczyn wad produktu.

9. Termin naprawy może ulec wydłużeniu w przypadku zakłóceń spowodowanych okolicznościami sił wyższych jak klęski żywiołowe, niepokoje społeczne itp.

10. Uprawnienia z tytułu gwarancji nie obejmują prawa kupującego do domagania się zwrotu utraconych zysków lub poniesionych strat w związku z wadami produktu.

11. Okres gwarancji ulega przedłużeniu o czas przebywania urządzenia w autoryzowanym serwisie.

12. W sprawach nieuregulowanych warunkami niniejszej gwarancji zastosowanie mają odpowiednie przepisy Kodeksu Cywilnego.

13. Gwarancja nie wyłącza, nie ogranicza ani nie zawiesza uprawnień kupującego wynikających z przepisów o rękojmi za wady rzeczy sprzedanej.

14. Naprawiony lub wymieniony produkt może zawierać nowe, lub odnowione elementy.

15. Informujemy, że naprawa lub wymiana produktu wiąże się z istotnym ryzykiem utraty danych przechowywanych w danym produkcie (szczególnie związanych z jego konfiguracją oraz historią pomiarów). W związku z tym Klient akceptuje, że podczas naprawy lub wymiany produktu, dane mogą ulec skasowaniu.

16. Gwarant nie odpowiada za brak pełnej zgodności (kompatybilności) produktu w działaniu

z akcesoriami bądź urządzeniami innych producentów, używanych przez Klienta. W szczególności odnosi się to do urządzeń sieciowych, których konfiguracja może ograniczać możliwość łączenia się i wymiany danych pomiędzy urządzeniem, a serwerem.

17. Klient na swój koszt dostarcza urządzenie do naprawy do Autoryzowanego Punktu Serwisowego, natomiast serwis po dokonaniu naprawy gwarancyjnej na swój koszt odsyła urządzenie do Klienta.

18. Autoryzowany Punkt Serwisowy może dokonać naprawy/odtworzenia urządzenia na koszt Klienta (naprawa pogwarancyjna), jednakże Klient musi dokonać akceptacji tego kosztu przed dokonaniem jego naprawy.

19. Autoryzowany Punkt Serwisowy może odmówić dokonania naprawy lub wymiany urządzenia, które po przeprowadzeniu testu w warunkach serwisowych nie wykazuje cech wadliwych dla produktu w zakresie jego użytkowania (potwierdzenie pełnej sprawności urządzenia).

20. Gwarant nie odpowiada za przypadkowe lub wynikowe szkody, spowodowane naruszeniem gwarancji lub warunków albo wszelkich innych teorii prawa, włącznie, ale nie tylko z utratą użyteczności; utratą dochodów; utratą rzeczywistych i przypuszczalnych zysków (włącznie z utratą profitów z kontraktów); utratą biznesu; utratą możliwości; utratą wartości przedsiębiorstwa; utratą reputacji.

21. Gwarant nie odpowiada za pośrednie lub bezpośrednie szkody spowodowane w wyniku usterki, lub awarii urządzenia oraz za szkody powstałe w okresie wykonywanych napraw, lub wymiany urządzenia związanych z niemożnością użytkowania urządzenia.

XII. Informacje techniczne

Nazwa urządzenia	Smart roller
Model urządzenia	RFSRM01
Temperatura pracy / wilgotność	10°C - 50°C / 0 - 99%
Pobór mocy	0,5-5W
Zasilanie / Zasilacz	12V DC 1A / 100V-230VAC 50-60Hz (AC-DC adapter)
Wymiary (mm)	375x121x479 mm
Waga	3120 g

Urządzenie produkowane jest z zastosowaniem różnych wersji przewodów zasilania oraz gniazd zasilania, w zależności od kraju, w jakim będzie ono użytkowane.

XIII. Baza wiedzy i wsparcie techniczne

Potrzebujesz naszej pomocy?

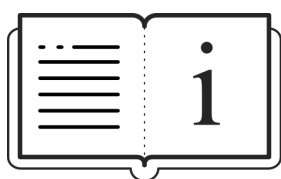

Sprawdź naszą bazę wiedzy!

[Help Center - Jira Service Management](#)

Masz więcej pytań?



Skorzystaj z formularza w linku powyżej

lub napisz do nas email - support@reeffactory.com